

JAGUAR F-TYPE



THE ART OF PERFORMANCE





BY APPOINTMENT TO
HM THE QUEEN
MANUFACTURERS OF
MOTOR VEHICLES
JAGUAR LAND ROVER LIMITED
COVENTRY



BY APPOINTMENT TO
HRH THE DUKE OF EDINBURGH
MANUFACTURERS OF
MOTOR VEHICLES
JAGUAR LAND ROVER LIMITED
COVENTRY



BY APPOINTMENT TO
HRH THE PRINCE OF WALES
MANUFACTURERS OF
MOTOR VEHICLES
JAGUAR LAND ROVER LIMITED
COVENTRY



THE ART OF PERFORMANCE

Elke dag zoeken wij de grenzen op van prestaties. Onze prestaties. De prestaties van onze auto's.
Wij innoveren, wij ontwikkelen, wij ontwerpen. Wij zetten nieuwe maatstaven en verleggen die vervolgens.
Nog verder. Voorbij conventionele grenzen. Dat is het punt waar prestaties veranderen in een kunstvorm.

Jaguar. The Art of Performance.



INHOUD

INTRODUCTIE

Het concept van de F-TYPE	06
F-TYPE - de feiten	08

ONTWERP

Exterieurprincipes	11
Exterieurdetails	12
LED-koplampen	14
Interface tussen bestuurder en auto	17
Een exclusieve ambiance	19
Lichtgewicht stoelen	20
Bagageruimte	23

PRESTATIES

Motoren	24
i4-motor	25
V6-motoren	26
V8-motoren	28
Lightweight Aluminium Architecture	30
Onderstel en wielophanging	32
Geavanceerde aërodynamica	34
Getest tot in het extreme	37

RIJTECHNOLOGIE

Geavanceerde rijdynamiek	38
Intensievere prestaties	40
Geavanceerde aandrijftechnologie	43
Torque Vectoring	44
Stabiliteit en controle	46
Performance-remsystemen	49

TECHNOLOGIE

Infotainment	51
Connectivity	52
Audiosystemen	56

VEILIGHEID

Bestuurdersondersteuning	58
--------------------------	----

F-TYPE SVR

Special Vehicle Operations	61
Het concept van de F-TYPE SVR	63
Aërodynamica van de F-TYPE SVR	64
Lichtgewicht technologieën van de F-TYPE SVR	67
Interieur van de F-TYPE SVR	69

PERSONALISERING

F-TYPE - uw keuze	70
Kies uw motor	72
De nieuwe F-TYPE Chequered Flag	75
Kies uw uitvoering	76
Kies uw opties	78
Kies uw lakkleur	88
Kies uw velgen en remsysteem	92
Kies uw interieur	94
Kies uw Jaguar Gear accessoires	108
Technische gegevens	112
Afmetingen	114

THE WORLD OF JAGUAR

TOT UW DIENST

GETOONDE AUTO: F-TYPE R-DYNAMIC AWD IN SILICON SILVER, UITGEVOERD MET OPTIES.

DE FOTO'S IN DEZE BROCHURE ZIJN VERVAARDIGD VOOR INTERNATIONAAL GEBRUIK. SPECIFICATIES KUNNEN DERHALVE AFWIJKEN VAN DIE VAN DE UITVOERINGEN IN ONS LAND. UW JAGUAR DEALER GEEFT U GRAAG MEER INFORMATIE. CIJFERS VOOR CO₂-EMISSIONS EN BRANDSTOFVERBRUIK KUNNEN VARIËREN AL NAARGELANG DE GEMONTEERDE VELGEN EN OPTIES

INTRODUCTIE

HET CONCEPT VAN DE F-TYPE

De Jaguar F-TYPE is de jongste in een lange en bekroonde lijn krachtige, wendbare en onderscheidende sportauto's. Door de combinatie van opwindende prestaties, uitstekende rijeigenschappen en ultramoderne technologie biedt deze auto een buitengewone, bestuurdersgerichte rijbeleving.

De geavanceerde technologieën van de F-TYPE zorgen ervoor dat het model zowel modern als speciaal blijft. Het programma is inclusief de meest geavanceerde en efficiënte motor ooit voor de F-TYPE: een 221 kW/300 pk 2.0 liter Ingenium turbo benzinemotor. Jaguar's krachtigste infotainmentsysteem, Touch Pro, wordt standaard gecombineerd met een zeer snel reagerend 10" touchscreen. Een selectie bestuurdersondersteunende systemen is beschikbaar, waarmee uw veiligheid tijdens elke rit nog verder kan worden verbeterd.

LED-koplampen maken rijden in het donker minder vermoeiend, dankzij een lichtkwaliteit die het daglicht nog sterker benadert. In het interieur besparen slanke stoelen zowel gewicht als ruimte en bieden daarnaast meer comfort. De interieurafwerkingen bieden nog meer mogelijkheden tot personalisering.

De Chequered Flag-uitvoering van de F-TYPE versterkt het door de autosport geïnspireerde design. Exclusieve interieurkenmerken benadrukken de sportieve styling. Het interieur is op moderne en fraaie wijze vormgegeven. Dit is een auto die zelfvertrouwen uitstraalt en waarin u puur rijplezier beleeft.

GETOONDE AUTO: F-TYPE CHEQUERED FLAG MET 3.0 LITER BENZINEMOTOR EN AWD, IN CARPATHIAN GREY, UITGEVOERD MET OPTIES





F-TYPE - DE FEITEN

Prachtig design, opwindende prestaties, alerte respons, wendbare handling en geavanceerde technologie. De F-TYPE is gecreëerd om een adembenemende rijbeleving te bieden.

ALL WHEEL DRIVE (AWD)

Het All Wheel Drive-systeem (AWD) van de F-TYPE combineert de wendbaarheid en het karakter van Rear Wheel Drive (RWD) met de grotere veiligheid en tractie van AWD. Onder normale rijomstandigheden gedraagt de F-TYPE zich vooral als een achterwielaangedreven auto, met een directe handling, communicatieve rijeigenschappen en een aangename balans. Maar zo nodig wordt in een fractie van een seconde meer aandrijfkoppel verplaatst naar de vooras, waardoor de F-TYPE onder alle omstandigheden optimale tractie biedt.

TECHNOLOGIE

De geavanceerde technologieën van de F-TYPE zorgen voor veiligheid, connectivity en entertainment. Park Assist¹ maakt parkeren in krappe plekken gemakkelijker dan ooit door uw auto een passende ruimte in te sturen. Ons 10" Touch Pro infotainmentsysteem, met tablet-style touchscreen, ondersteunt intuïtieve swipe-, pinch-, en zoom-commando's. En met Remote Premium² kunt u op afstand verbinding maken met de F-TYPE en deze controleren, waar ter wereld u ook bent.

INTERIEUR

Gewichtsbesparing en aandacht voor de bestuurder staan centraal in de F-TYPE. De ranke stoelen met lichtgewicht magnesiumconstructie bieden een betere zijdelingse steun en zorgen voor een gewichtsbesparing³ van ruim 8 kg in vergelijking met stoelen van eerdere generaties. Zowel het interieur als het exterieur van de F-TYPE zijn al even sportief als zorgvuldig ontworpen.

¹Alleen als optie verkrijgbaar. ²Remote Premium omvat een abonnement dat kan worden verlengd na de door uw Jaguar dealer geadviseerde aanlooperperiode.

³Gewichtsbesparing bij Performance-stoelen. ⁴Optie op F-TYPE. Standaard op F-TYPE R-Dynamic, F-TYPE R en F-TYPE SVR. ⁵Afhankelijk van motor.

⁶Uitsluitend beschikbaar op F-TYPE R en F-TYPE SVR.

GETOONDE AUTO: F-TYPE R IN YULONG WHITE, UITGEVOERD MET OPTIES

INGENIUM

Het indrukwekkende vermogen van de 221 kW/300 pk 2.0 liter viercilinder Ingenium turbo benzinemotor wordt gecombineerd met een laag brandstofverbruik. De twin scroll-turbocompressor met lage massastraagheid is uitgerust met kogellagers met lage wrijving en een 'mixed flow' turbinewiel, voor nagenoeg directe vermogenstoename en hoge efficiency. Dankzij de grotere efficiency van de turbocompressor levert de motor vlotte acceleraties en een maximum koppel van 400 Nm tussen 1.500 en 4.500 tpm.



DESIGN

Geavanceerde aërodynamica speelde een belangrijke rol bij de ontwikkeling van het krachtige front van de F-TYPE. Het omvat onder meer een geïntegreerde bumper en krachtige LED-koplampen⁴. Deze elegante koplampen stemmen de breedte en lengte van hun lichtbundel af op uw snelheid en bieden een uitstekende lichtkwaliteit - u beschikt dus altijd over de best mogelijke verlichting, ongeacht de omstandigheden. Naast de standaard lakkleuren voor de F-TYPE is een exclusief programma van 18 Bespoke lakkleuren in twee afwerkingen beschikbaar.

SUPERCHARGED PRESTATIES

De V6- en V8-motoren van de F-TYPE maken gebruik van een twin vortex supercharger om turbovertraging tijdens het accelereren te elimineren. De respons op commando's van het gaspedaal is uiterst direct, met een naadloze vermogensontwikkeling en een hoog koppel bij alle toerentallen. De krachtigste motor die deze technologie gebruikt, is de V8 in de F-TYPE SVR, waarmee deze uitvoering Jaguar's allersterkste productiemodel ooit is.

HANDLING EN WENDBAARHEID

Om de handling en wendbaarheid van de F-TYPE verder te optimaliseren is een programma rijtechnologieën beschikbaar. Voorbeelden zijn Torque Vectoring, Adaptive Dynamics⁵ en Electronic Active Differential⁶. Deze maken een nog betere rijbeleving mogelijk, door controle, tractie en rijgevoel te vergroten.





ONTWERP EXTERIEURPRINCIPES

SPECTACULAIR DESIGN

"Design moet een verhaal vertellen. Daarom heeft elke lijn en elk detail van de F-TYPE een begin, een richting en een einde. Wanneer je elke lijn individueel benadert, deze esthetisch perfect vormt en alle afmetingen precies het juiste formaat weet te geven, dan krijg je een design dat de tand des tijds zal weerstaan."

Ian Callum, Jaguar Design Director

Krachtige proporties. Instinctieve rondingen. Tijdloos, indringend en progressief design van een kwaliteit die alleen Jaguar lijkt te beheersen.

Volgens sommigen is design subjectief, maar bij ons bestaat er geen twijfel: de schoonheid van de F-TYPE is de ultieme expressie van The Art of Performance.

GETOONDE AUTO: F-TYPE R-DYNAMIC AWD IN SILICON SILVER, UITGEVOERD MET OPTIES



EXTERIEURDETAILS

KRACHTIGE VORM

De prachtig vloeiende carrosserielijn van de F-TYPE begint verticaal bij de voorspoiler en loopt dan via de gestrekte koplampen over in de voorspatborden. De lijn welft over het voorwiel, loopt elegant af zodra hij het portier passeert en eindigt ten slotte in de krachtige achterspatborden. Of u nu kiest voor de Coupé of de Convertible, de F-TYPE laat er geen twijfel over bestaan dat hij een high-performance sportauto is – de jongste in een lange en bekroonde lijn.

GETOONDE AUTO (LINKS): F-TYPE R-DYNAMIC AWD IN SILICON SILVER, UITGEVOERD MET OPTIES
GETOONDE AUTO (RECHTS): F-TYPE R IN INDUS SILVER, UITGEVOERD MET OPTIES



Hij is deels door de wind zelf gevormd; gecreëerd met behulp van Jaguar's state-of-the-art Computational Fluid Dynamics-ontwerpmethoden. Een frontsplitter onder de grille en een venturi aan de achterzijde sturen de luchtstroming onder de auto, terwijl een uitklapbare achterspoiler* automatisch bij hogere snelheden omhoogkomt om downforce te vergroten en luchtweerstand te reduceren. Zelfs de portiergrepen trekken zich terug wanneer ze niet nodig zijn, zodat de lucht zonder belemmeringen over de flanken van de F-TYPE kan stromen.

*Optie op F-TYPE SVR.

LED-KOPLAMPEN



ONDSCHIEDEND DESIGN

VERBETERDE VERLICHTING



Zelfs 's nachts onderscheidt de F-TYPE zich. De LED-koplampen* met 'J-blade' LED-dagrijverlichting zijn even krachtig als ze eruitzien. Deze koplampen produceren licht van hoge kwaliteit dat sterk overeenkomt met dat van daglicht, waardoor rijden in het donker minder vermoeiend is.

Automatic High Beam Assist (optie) zorgt voor extra veiligheid en gemak door automatisch het grootlicht te dimmen bij het naderen van tegemoetkomende voertuigen. De 'J' blades completeren het spectaculaire design. Deze heldere lichtbanen lopen langs de buitenranden van elke koplamp en geven de F-TYPE een direct herkenbare signatuur, die bijdraagt aan de assertieve uitstraling en markante stijl.

*Optie op F-TYPE. Standaard op F-TYPE R-Dynamic, F-TYPE R en F-TYPE SVR.

GETOONDE AUTO: F-TYPE R-DYNAMIC AWD IN SILICON SILVER, UITGEVOERD MET OPTIES

De LED-koplampen zijn uitgevoerd met een Adaptive Front Lighting System (AFS). Dit biedt u automatisch de best mogelijke verlichting, doordat het dimlicht op uw snelheid en de weersomstandigheden wordt afgestemd.



City Mode

Een bredere lichtbundel dan bij standaard dimlicht, waarmee u in de bebouwde kom gemakkelijker voetgangers en afslagen kunt zien.

Country Mode

Een dimlichtbundel die is versmald en verlengd vergeleken met de City Mode, zodat u een betere verlichting krijgt voor rijden op binnenwegen.

Motorway Mode

Een langere en smallere lichtbundel dan Country Mode voor een beter zicht op lange afstand. Het dimlicht wordt hoger afgesteld om de lichtbundel verder op de weg te laten schijnen.

Bad Weather Mode

Deze past de intensiteit van het dimlicht aan om verblinding door reflecties te verminderen, terwijl het weggedeelte voor u nog steeds goed wordt verlicht. Wordt alleen geactiveerd als de ruitenwissers continu wissen.



INTERFACE TUSSEN BESTUURDER EN AUTO



DE BESTUURDER STAAT CENTRAAL

HELDER ONTWERP

In de F-TYPE wordt u één met de auto. Elk aspect van de 1+1-configuratie is ontworpen om een connectie te creëren. Het interieur omhelst u en tilt uw rijbeleving naar een hoger niveau. De cockpit biedt optimaal uitzicht, minimale afleiding en vlak bij het zwaartepunt van de auto geplaatste stoelen voor een perfecte band met de auto. Het dashboard is zo laag en opgeruimd mogelijk gehouden om het zicht naar voren te verbeteren. De Active Central Air Vent, onderdeel van de geavanceerde automatic climate control, verbergt de twee centrale ventilatieroosters in het dashboard. Deze komen automatisch omhoog wanneer dat nodig is, om na afloop weer te verzinken.

Het gebruiksvriendelijke 10" kleuren touchscreen van de F-TYPE is uw primaire interface met het Touch Pro-infotainmentsysteem. Het systeem reageert onmiddellijk op tik- en swipe-commando's, waardoor u moeiteloos navigatie, audiosysteem, telefoon, climate control en bestuurdersondersteunende functies kunt bedienen.

GETOONDE AUTO: F-TYPE R-DYNAMIC AWD MET PERFORMANCE-STOELEN EN BEKLEDING IN EBONY WINDSOR LEDER MET CONTRASTERENDE IVORY STIKNADEN, UITGEVOERD MET OPTIES





EEN EXCLUSIEVE AMBIANCE



SUPERIEUR VAKMANSCHAP

PERFECT AFGEWERKT INTERIEUR

Wij ontwerpen onze interieurs zo, dat niets u kan afleiden van een geweldige rijbeleving. U voelt zich altijd op uw gemak in de comfortabele ambiance van de perfect afgewerkte cockpit van de F-TYPE. Het interieur straalt exclusiviteit en verfijning uit, waarbij de aandacht voor de bestuurder altijd centraal staat. Alle elementen van het interieur zijn nauwkeurig geëvalueerd, waarbij zelfs de kleinste details het gevoel van luxe versterken, zoals bijvoorbeeld de accenten in Chrome op portieren en stuurwiel.

Aan de basis van elk F-TYPE interieur staat Jaguar's typisch Britse karakter, maar het is aan u om de auto zijn unieke persoonlijkheid te geven. Pas de styling van uw interieur aan door te kiezen uit een uitgebreid programma stiknaden en bekledingsmaterialen, Windsor leder en Suedecloth, en uit kleurencombinaties met Ebony, Pimento, Ivory en Siena Tan. Individualiseer uw F-TYPE zodat deze echt persoonlijk voelt en uw perfecte sportauto wordt.

GETOONDE AUTO: F-TYPE R-DYNAMIC AWD MET PERFORMANCE-STOELEN EN BEKLEDING IN EBONY WINDSOR LEDER MET CONTRASTERENDE IVORY STIKNADEN, UITGEVOERD MET OPTIES



LICHTGEWICHT STOELLEN



GEWICHTSBESPARING

COMFORT EN ONDERSTEUNING

De Sport- en Performance-stoelen van de F-TYPE hebben een puur sportief DNA. De lichtere magnesium stoelconstructie levert een gewichtsbesparing op van 8 kg*, in vergelijking met stoelen van de vorige generatie. Dankzij hun ranke design nemen de stoelen minder ruimte in, waardoor de verstelmogelijkheden zijn toegenomen. De Performance-stoelen bieden meer zijdelingse steun tijdens dynamisch rijden. Als optie is er een koel-/verwarmbare uitvoering beschikbaar.

*Gewichtsbesparing bij Performance-stoelen. De F-TYPE en F-TYPE R-Dynamic zijn standaard uitgerust met Sportstoelen. Performance-stoelen zijn standaard op F-TYPE R en F-TYPE SVR, en optie op F-TYPE en F-TYPE R-Dynamic.

GETOONDE AUTO BOVEN EN RECHTS: F-TYPE R-DYNAMIC AWD MET PERFORMANCE-STOELLEN EN BEKLEDING IN EBONY WINDSOR LEDER MET CONTRASTERENDE IVORY STIKNADEN, UITGEVOERD MET OPTIES







BAGAGERUIMTE

> 408 LITER | **ELEKTRISCH BEDIENBARE ACHTERKLEP***

Wij hebben de bagageruimte van de F-TYPE Coupé zodanig ontworpen dat hij geschikt is voor elke lifestyle. Met een inhoud tot 408 liter (en 207 liter in de F-TYPE Convertible) kan de bagageruimte de concurrentie aan met die van een aantal populaire 3- en 5-deurs gezinsauto's. Daarmee biedt de F-TYPE Coupé absoluut voldoende ruimte voor twee royale koffers. Voor een extra gemakkelijke bediening en nog meer comfort kan de achterklep als optie elektrisch worden geopend of gesloten.

*Optie, alleen voor Coupé.

GETOONDE AUTO'S: F-TYPE IN INDUS SILVER EN F-TYPE R-DYNAMIC AWD IN SILICON SILVER, UITGEVOERD MET OPTIES

PRESTATIES MOTOREN



HIGH PERFORMANCE-MOTOREN

ALERTE PRESTATIES

Alle motoren van de F-TYPE bieden hoge koppelwaarden en een vrijwel onmiddellijke reactie op bewegingen van het gaspedaal.

De dynamische prestaties van de F-TYPE zijn toegankelijker dan ooit met de 221 kW/300 pk 2.0 liter viercilinder turbo benzinemotor uit ons Ingenium-programma. Deze uiterst geavanceerde motor biedt de perfecte balans tussen ultiem rijplezier en superieure efficiency. Hij vormt een aanvulling op ons programma indrukwekkende Supercharged-motoren: 250 kW/340 pk 3.0 V6, 280 kW/380 pk 3.0 V6, 405 kW/550 pk 5.0 V8 en 423 kW/575 pk 5.0 V8.

Elke F-TYPE is uitgerust met een Active Sports Exhaust die voor een door raceauto's geïnspireerd crescendo zorgt. Het uitlaatsysteem reageert op de gaspedaalstand, de snelheid en het motortoerental door actieve kleppen te openen. Wanneer deze zijn geopend nemen de uitlaatgassen een directere, minder beperkende route via de achterste demper, wat een rijker en spectaculairder geluid produceert. Dankzij de Switchable Active Exhaust* kunt u de uitlaatkleppen handmatig openen, zodat u bij elk motortoerental kunt genieten van de opwindende soundtrack van de F-TYPE.

Om het brandstofverbruik te reduceren zijn alle motoren voor de F-TYPE standaard uitgerust met een snel reagerend, Intelligent Stop/Start-systeem.



i4 MOTOR

163 g/km CO₂

2.0 LITER i4		300 pk
Uitvoeringen		F-TYPE en F-TYPE R-DYNAMIC
Cilinders/Kleppen per cilinder		4/4
Boring/Slag	mm	83/92,3
Cilinderinhoud	cm ³	1.997
Maximum vermogen	kW (pk)	221 (300)
Maximum koppel	Nm	400
Compressieverhouding	:1	9,5

*Optie op F-TYPE, standaard op F-TYPE R-Dynamic, F-TYPE R en F-TYPE SVR.

De vermelde verbruiks- en CO₂-emissiewaarden zijn vastgesteld volgens de nieuwe Europese meetcyclus (NEDC 2.0).

i4-MOTOR

> 2.0 LITER VIERCILINDER 221 KW/300 PK

De high performance 221 kW/300 pk 2.0 liter viercilinder Ingenium turbo benzinemotor ontwikkelt een koppel van 400 Nm en vertaalt dat in een zeer gunstig brandstofverbruik en een fantastisch rijgedrag.

- Het intelligente Continuously Variable Valve Lift-systeem (CVVL) varieert hoe ver de inlaatkleppen worden geopend, waardoor pompverliezen van de motor worden gereduceerd. Hierdoor kan de motor beter 'ademen', met maximale efficiency, waardoor vermogen en koppel worden geoptimaliseerd.
- CVVL werkt in combinatie met de dubbele, onafhankelijk-variabele nokkenastiming voor optimale flexibiliteit, wat zorgt voor een uitstekende vermogensontwikkeling en laag brandstofverbruik over het gehele toerenbereik.
- De twin scroll-turbocompressor heeft een geïntegreerd uitlaatspruitstuk dat de energie-overdracht naar de turbine vergroot, waardoor de turbovertraging aanzienlijk wordt beperkt en de motorrespons wordt verbeterd.
- De twin scroll-turbocompressor is uitgerust met keramische kogellagers die de wrijving verminderen en de turborespons verbeteren.

CENTRAAL GEPLAATSTE ENKELE UITLAAT

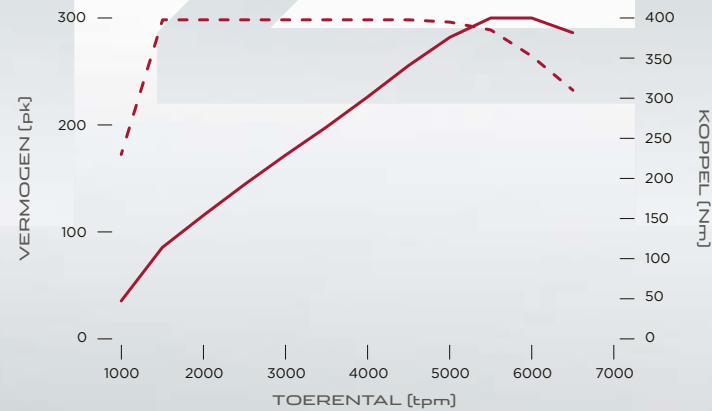

VERMOGEN [pk] ——— 300 pk
KOPPEL [Nm] - - - - -

V6-MOTOREN

> 3.0 LITER V6 250 KW/340 PK

3.0 LITER V6 280 KW/380 PK

De 3.0 liter V6 Supercharged benzinemotoren ontwikkelen een koppel van respectievelijk 450 Nm en 460 Nm, voor krachtige en alerte prestaties.

- De Roots-type twin-vortex supercharger zorgt voor een lineaire vermogensafgifte en maximale respons.
- De directe brandstofinspuiting met spray-guided injectoren zorgt voor een zorgvuldig gestuurd brandstof-luchtmengsel in de verbrandingsruimtes. Dit zorgt voor een betere verbranding, waardoor meer energie uit de ingespoten brandstof wordt gehaald. Dit resulteert in een uitzonderlijke vermogensontwikkeling, terwijl het brandstofverbruik en de emissies worden gereduceerd.



V6-MOTOREN

0-100 km/h in 4,9 seconden

3.0 LITER V6 SUPERCHARGED		340 pk	380 pk
Uitvoeringen		F-TYPE & F-TYPE R-DYNAMIC	
Cilinders/Kleppen per cilinder		6/4	6/4
Boring/Slag	mm	84,5/89	84,5/89
Cilinderinhoud	cm ³	2.995	2.995
Maximum vermogen	kW (pk)	250 (340)	280 (380)
Maximum koppel	Nm	450	460
Compressieverhouding	:1	10,5	10,5

- De motor is uitgerust met dubbele onafhankelijk-variabele nokkenastiming (om de nokkenastiming van de in- en uitlaatkleppen te variëren) en met lichtgewicht zuigers (inclusief zuigerveren met ultra-lage wrijving) om prestaties en efficiency te vergroten.
- De toepassing van twee contra-roterende balansassen zorgt voor maximaal raffinement. Dit resulteert in een motor met een soepele vermogensafgifte.

CENTRAAL GEPLAATSTE DUBBELE UITLAAT

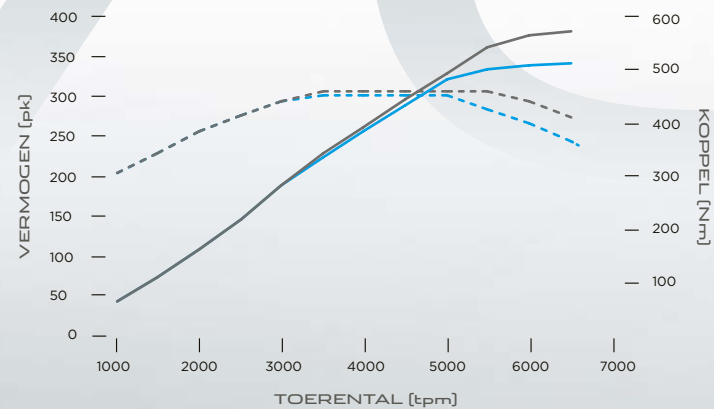

VERMOGEN [pk] 340 pk 380 pk
 KOPPEL [Nm] - - - - - - - - - -

GETOONDE AUTO: F-TYPE IN YULONG WHITE, UITGEVOERD MET OPTIES

V8-MOTOREN



5.0 LITER V8 405 KW/550 PK

5.0 LITER V8 423 KW/575 PK

De 5.0 V8 Supercharged benzinemotoren ontwikkelen een koppel van respectievelijk 680 Nm en 700 Nm, voor toonaangevende prestaties.

- De V8 heeft een compacte en lichtgewicht aluminium constructie, met een indrukwekkend laag niveau van inwendige wrijving.
- De motor is geoptimaliseerd rond een state-of-the-art Bosch motormanagementsysteem. Deze stuurt onder meer een directe hogedruk-brandstofinspuiting aan, met geavanceerde, centraal geplaatste, multigats, spray-guided injectie.



V8-MOTOREN

0-100 km/h in 3,7 seconden

5.0 LITER V8 SUPERCHARGED	550 pk	575 pk
Uitvoeringen	F-TYPE R	F-TYPE SVR
Cilinders/Kleppen per cilinder	8/4	8/4
Boring/Slag	mm 92,5/93	92,5/93
Cilinderinhoud	cm ³ 5.000	5.000
Maximum vermogen	kW (pk) 405 (550)	423 (575)
Maximum koppel	Nm 680	700
Compressieverhouding	:1 9,5	9,5

- Uitgerust met een Twin Vortex System (TVS) supercharger van de zesde generatie die een superieure thermodynamische efficiency en een extreem geraffineerd geluidsniveau biedt. De supercharger benut de extra motorinhoud van de 5.0 liter motor volop en genereert een koppelprofiel dat het grote vermogen op een lineaire en betrokken wijze afgeeft.

VIER UITLAATPIJPEN - TWEELINKS EN TWEERECHTS

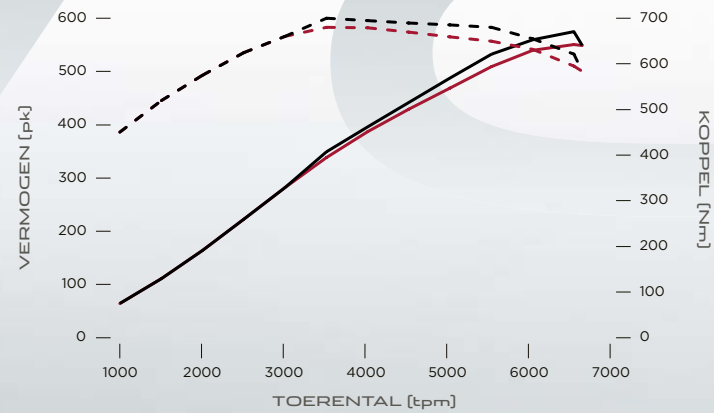

VERMOGEN [pk] 550 pk 575 pk
KOPPEL [Nm] - - - - - - - - - -

GETOONDE AUTO: F-TYPE R IN YULONG WHITE, UITGEVOERD MET OPTIES

LIGHTWEIGHT ALUMINIUM ARCHITECTURE



STERK EN STIJF

UITSTEKENDE VERMOGEN/GEWICHT- EN KOPPEL/GEWICHT-VERHOUDING



Een lichtgewicht aluminium carrosserie met een sterke, torsiestijve structuur is het perfecte platform voor een sportauto. Wij hebben daarvoor benodigde technologie meer dan een decennium geleden ontwikkeld en blijven ook nu nog grenzen verleggen. Het beïnvloedt elk aspect van de prestaties, de handling en het rijgevoel van de F-TYPE. Een sterke, stijve structuur vormt een stabiel platform voor precieze, wendbare rijeigenschappen en zorgt dat de geavanceerde wielophanging de bestuurder een ongekend gevoel van eenheid met de auto en een perfecte feedback geeft. Lichtgewicht aluminium panelen zijn supersterk met elkaar verlijmd en daarna geklonken met verzinkte Boron-stalen nagels die de lijm samendrukken om een luchtdichte verbinding te vormen ten behoeve van fenomenale sterkte en stijfheid.

De carrosserie van de F-TYPE is de perfecte partner van zijn high-performance motorenprogramma. Samen zorgen ze voor een uitzonderlijke balans tussen vermogen en gewicht en tussen koppel en gewicht, wat serieuze prestaties mogelijk maakt. De exterieurpanelen zijn gemaakt van speciaal ontwikkelde legeringen. Deze combineren een grote robuustheid en hoogwaardige afwerking met een grotere vervormbaarheid. Op deze manier kunnen scherpere rondingen en strakkere lijnen worden gerealiseerd. Op de Coupé-modellen zijn de zijpanelen een van de technisch meest geavanceerde persstukken in de auto-industrie. Met als resultaat strakkere lijnen en een prachtige, ononderbroken boogvorm van de A-stijlen naar de achterzijde van de auto. Deze combinatie van geavanceerde materialen en innovatieve technieken heeft twee voordelen. Het stelt ons in staat om de F-TYPE de scherpe, fraaie lijnen te geven die de designers hebben bedoeld. En het resulteert in een auto met een uitzonderlijk grote structurele sterkte.

GETOONDE AUTO: F-TYPE R IN INDUS SILVER, UITGEVOERD MET OPTIES



F-TYPE

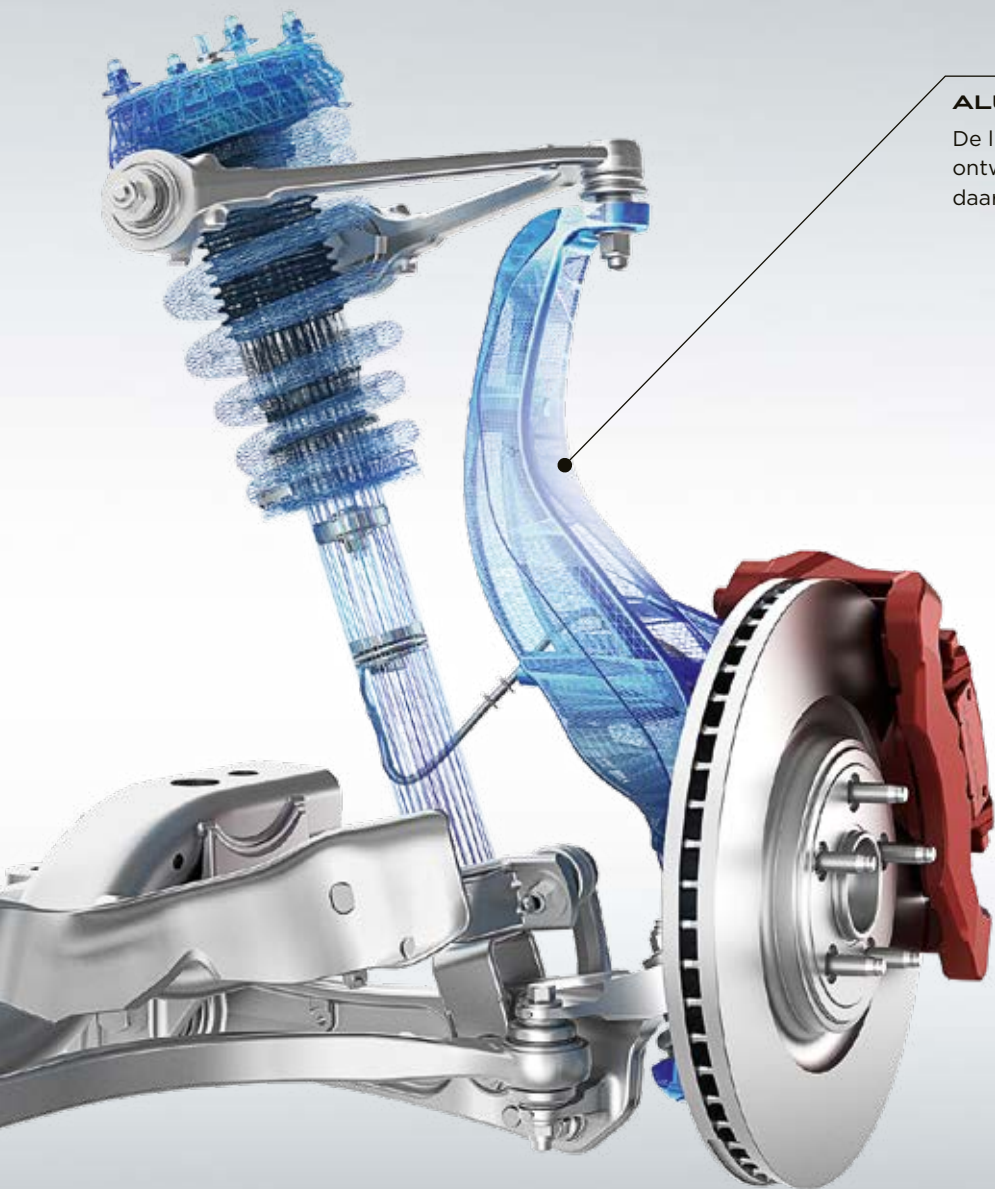

ALUMINIUM WIELDRAGERS

De lichtgewicht aluminium voor- en achterwiel dragers zijn ontworpen om stijfheid en sterkte te optimaliseren en dragen daarmee bij aan de wendbaarheid en respons van de F-TYPE.

ONDERSTEL EN WIELOPHANGING



CONTROLE EN
COMFORT

DYNAMISCH
ENGERAFFINEERD

De lichtgewicht aluminium carrosserie van de F-TYPE vormt een ongekend stabiel platform, waardoor de uit aluminium gesmede double wishbone-wielophanging de auto onder controle kan houden. De demping is optimaal afgestemd voor de beste balans tussen dynamiek en raffinement, en biedt de perfecte combinatie van controle, wendbaarheid en feedback.

ADAPTIVE DYNAMICS

Adaptive Dynamics, standaard in combinatie met de 380 pk 3.0 liter V6-motor en de 5.0 liter V8-motoren, biedt zowel een evenwichtige dynamiek als een aangenaam rijgedrag. Het systeem evalueert 100 maal per seconde de carrosseriebewegingen in langs- en dwarsrichting. Verder wordt de positie van het stuurwiel 500 keer per seconde gemeten, zodat het systeem de bewegingen van de F-TYPE kan voorspellen en de strafheid van elke schokdemper overeenkomstig kan aanpassen. Op deze manier worden carrosseriebeheersing en wendbaarheid verder verbeterd.

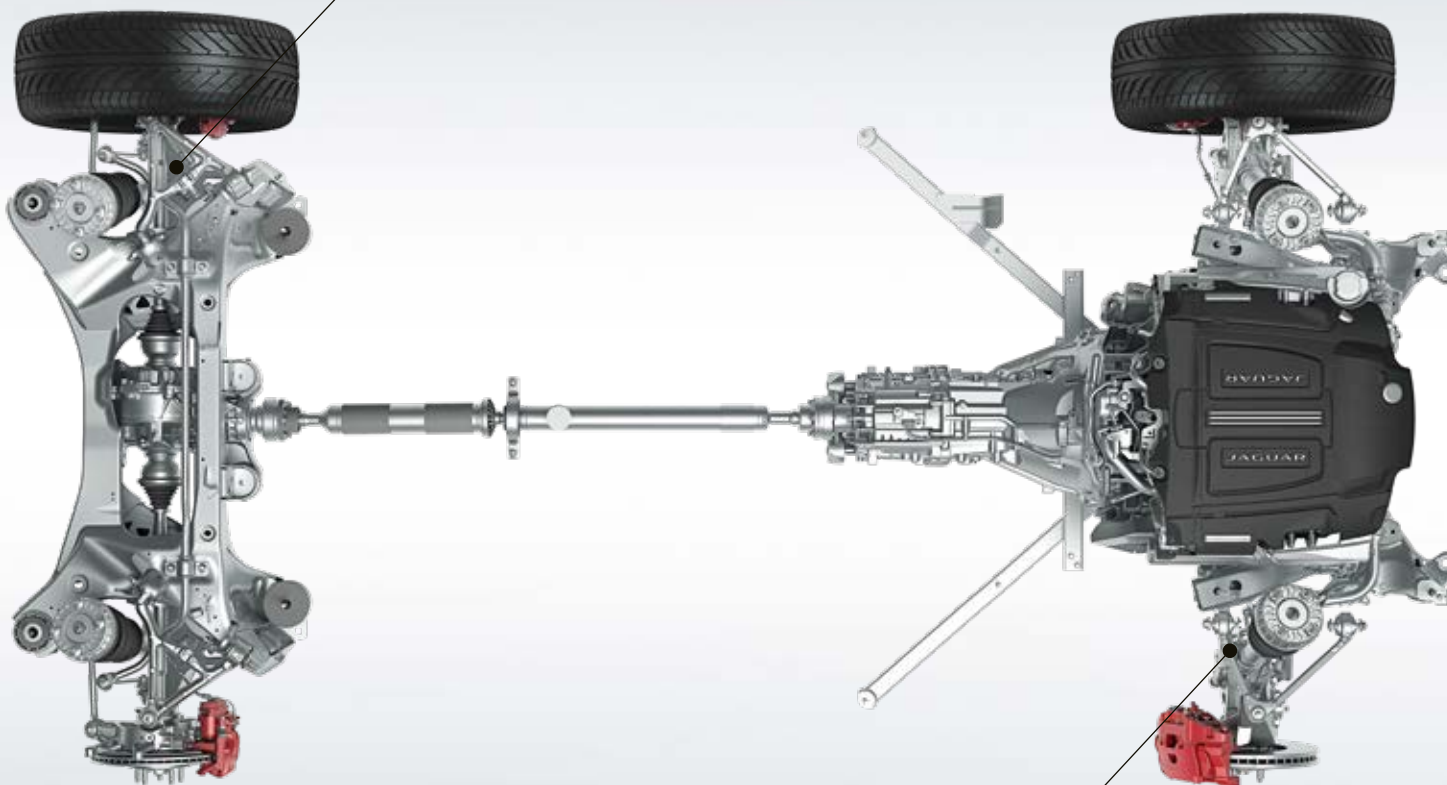

WIELOPHANGING

De uit gesmeed aluminium gemaakte double wishbone-configuratie wordt door Jaguar beschouwd als de beste constructie voor een wielophanging en maakt een precieze handling en controle mogelijk.

GEAVANCEERDE AËRODYNAMICA



**LAGE LUCHTWEERSTAND
EN GROTE STABILITEIT**

**UITKLAPBARE
ACHTERSPOILER**

Aërodynamische prestaties vormen de essentie van het design en zijn daarom naadloos geïntegreerd in het carrosseriedesign van de F-TYPE. Zo heeft de auto weinig last van 'lift' en biedt hij bij hoge snelheden een uitstekende stabiliteit. Zelfs de portiergrepen trekken zich terug, zodat de lucht zonder belemmeringen over de flanken van de auto kan stromen. De uitklapbare achterspoiler* komt automatisch omhoog bij hogere snelheden, waarmee tot 120 kg extra downforce wordt gegenereerd. Een frontsplitter onder de grille stuurt de luchtstroom onder de auto en de scherp getekende achterzijde helpt om bij lage snelheid de lucht efficiënt vrij te laten komen van de auto. Het resultaat is een verbeterde handling en stabiliteit.

*Optie op F-TYPE SVR.

GETOONDE AUTO: F-TYPE R IN YULONG WHITE, UITGEVOERD MET OPTIES



1.413 LITER

GERECYCLED WATER WORDT PER MINUUT
TEGEN ELKE F-TYPE GESPOTEN OM TE CONTROLEREN
OF DE AUTO STORTBUI-BESTENDIG IS

10.000.000 UUR

VIRTUEEL TESTEN HEEFT ONZE BELASTING VAN HET MILIEU
ENORM GEREDUCEERD, MET BOVENDIEN AANZIENLIJKE
BESPARINGEN AAN GRONDSTOFFEN, AFVAL,
ENERGIE EN BRANDSTOF

792.000

VIRTUELE AUTO'S WERDEN GECREËERD
OM DE F-TYPE TE PERFECTIENEREN

20.000 KILOMETER

AAN EXTREME TESTRITTEN OP HET
BERUCHTE NÜRBURGRING-CIRCUIT IN DUITSLAND,
VERGELIJKBAAR MET EEN RIT HALF ROND DE WERELD



90° C

VERSCHIL TUSSEN DE HEETSTE
(+50° C) EN KOUDSTE (-40° C)
TESTOMSTANDIGHEDEN

300 TERABYTE

AAN PRESTATIEGEGEVENS WERDEN VERZAMELD OM
ELKE MILLIMETER VAN DE F-TYPE TE ONTWIKKELEN

GETEST TOT IN HET EXTREME

 VIRTUELE ANALYSE | 'REAL WORLD'-TESTS

De F-TYPE ging voor het eerst de weg op in de virtuele wereld van Jaguar's CAE-systemen (Computer Aided Engineering), waarmee alle onderdelen uitgebreid konden worden ontwikkeld en getest voordat ze werden onderworpen aan fysieke testprocedures. Ingenieurs produceerden een aantal virtuele prototypes waarmee op realistische wijze het gedrag van de ingewikkelde, mechanische systemen kon worden gesimuleerd. Hierdoor konden ze talloze varianten analyseren, totdat ze het optimale design hadden gerealiseerd. Zo gebruikten ze onder meer een techniek die voor het eerst in de luchtvaartindustrie werd toegepast; aërodynamische tests in een virtuele windtunnel met 'computational fluid dynamics' (CFD) door zeer snelle supercomputers. De virtuele F-TYPE heeft een half miljoen analyses doorstaan, waarvoor 10 miljoen computerprocessoruren nodig waren en 300 TB aan gegevens werd gecreëerd. Het CAE-ontwikkelingsproces was een van de essentiële factoren bij het creëren van de adembenemende prestaties en het alerte reactievermogen van de F-TYPE.

Daarna werd de auto in het echt getest en verfijnd, zowel in gespecialiseerde testfaciliteiten als onder de meest meedogenloze omstandigheden ter wereld, bij temperaturen van -40° C tot +50° C en tot hoogtes van 4.000 m. De stabiliteitstesten bij hoge snelheid werden bijvoorbeeld uitgevoerd op het circuit van Nardò in het zuiden van Italië. De Nordschleife van het Nürburgring-circuit in Duitsland was de perfecte locatie voor het testen van rijeigenschappen, remsysteem, koelsysteem en duurzaamheid. Dit circuit, dat ook wel de 'Groene Hel' wordt genoemd, heeft een lengte van 20,8 kilometer en telt 73 bochten. Het staat bekend als het meest veeleisende circuit ter wereld en betekent de ultieme test voor zowel auto als bestuurder.

GETOONDE AUTO: F-TYPE R IN YULONG WHITE, UITGEVOERD MET OPTIES

RIJTECHNOLOGIE GEAVANCEERDE RIJDYNAMIEK



MAXIMALE WENDBAARHEID

CONTINU VERSTELBAAR

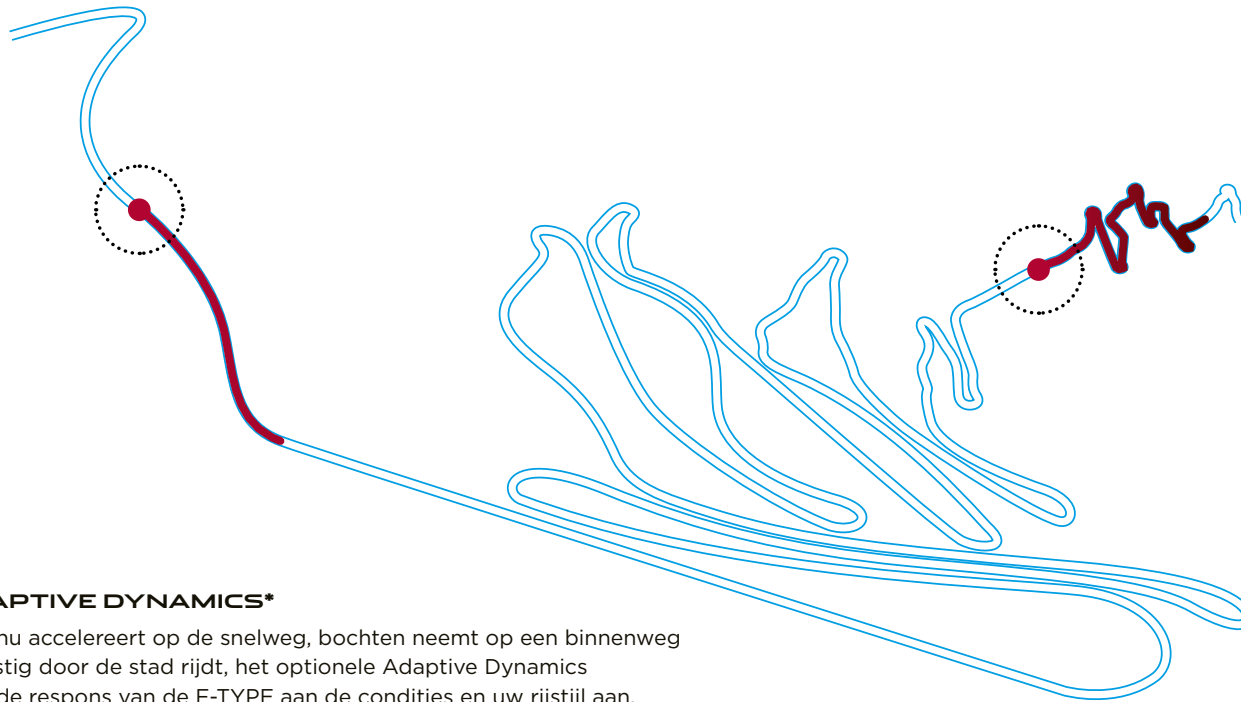

ADAPTIVE DYNAMICS*

Of u nu accelereert op de snelweg, bochten neemt op een binnenweg of rustig door de stad rijdt, het optionele Adaptive Dynamics past de respons van de F-TYPE aan de condities en uw rijstijl aan. Het systeem analyseert acceleraties, bochtgedrag, gebruik van het gas- en rempedaal, en kickdown-activatie. Stuurbewegingen worden tot wel 500 keer per seconde geanalyseerd en carrosseriebewegingen tot 100 keer per seconde. Met behulp van deze informatie worden de elektronisch gestuurde schokdempers continu versteld om de afstemming van de wielophanging te optimaliseren, zodat de dynamiek en het comfort van de F-TYPE continu worden geoptimaliseerd.

ELEKTRISCHE STUURBEKRACHTIGING

De elektrische stuurbekrachtiging (EPAS) biedt een uitstekende feedback en is alleen actief indien nodig - waarmee vermogen wordt vrijgemaakt voor prestaties en brandstofbesparing. Deze besturing biedt de directe respons en het verbonden gevoel die u mag verwachten van een Jaguar sportauto. De geavanceerde computerregeling varieert de stuurbekrachtiging al naar gelang de omstandigheden, met als resultaat maximale assistentie bij manoeuvreren met lage snelheid en een fantastisch stuurgevoel bij hoge snelheden.

*Uitsluitend beschikbaar i.c.m. de 280 kW/380 pk 3.0 liter V6-motor en de 5.0 liter V8-motoren.



INTENSIEVERE PRESTATIES



DYNAMIC MODE

CONFIGURABLE DYNAMICS



Door de Dynamic Mode te activeren, versterkt u het sportieve karakter van de F-TYPE. Er wordt sneller en bij hogere motortoerentallen geschakeld¹. Tevens wordt er niet automatisch opgeschakeld bij rijden in de Manual Mode. De gaspedaalrespons wordt scherper, de schokdempers worden straffer² en de besturing wordt zwaarder. De Dynamic Mode opent tevens de Active Sports Exhaust voor een spectaculairdere soundtrack, en versterkt de visuele beleving in de cockpit - de instrumentenverlichting en configureerbare ambianceverlichting³ van de F-TYPE krijgen een rode gloed.

Via het Configurable Dynamics-systeem² kunt u de Dynamic Mode van de F-TYPE zo personaliseren dat u uw ideale dynamische instelling configureert. Via het touchscreen kunt u voor vier rijparameters de eigenschappen instellen tussen Dynamic of normaal. Dus welke combinatie van gaspedaalrespons, schakelpunten van de transmissie¹, stuurkracht of demperafstemming u ook wilt, via Configurable Dynamics kunt u Dynamic Mode zo instellen dat deze bij uw rijwensen past.

¹Alleen i.c.m. automatische transmissie.

²Niet beschikbaar i.c.m. 221 kW/300 pk 2.0 motor of 250 kW/340 pk 3.0 motor.

³Standaard op F-TYPE R en F-TYPE SVR. Optie op F-TYPE en F-TYPE R-Dynamic.



DROOG WEGDEK

Onder normale rijomstandigheden gaat het aandrijfkoppel naar de achterwielen om Jaguar's befaamde wendbaarheid en handling te bieden.

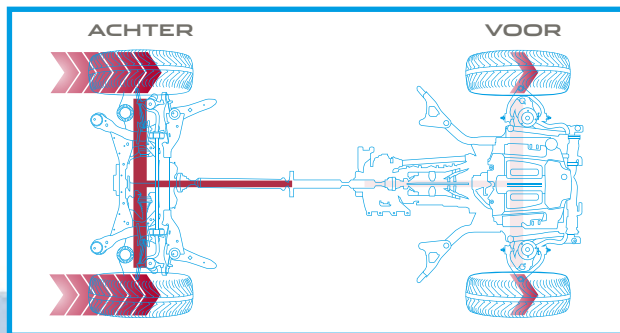

ONDERGROND MET WEINIG GRIP

Op gladde ondergrond, zoals gras en sneeuw, kan het aandrijfkoppel gelijk over de voor- en achterwielen worden verdeeld, ten behoeve van maximale tractie. In extreme omstandigheden waarbij alleen de voorwielen grip hebben, kan tot 100 procent van het aandrijfkoppel naar de voorwielen worden gestuurd.

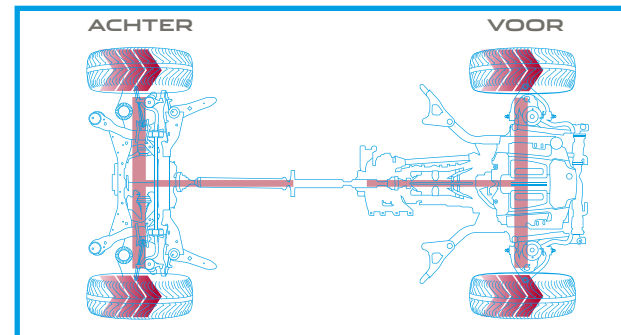

GEAVANCEERDE AANDRIJFTECHNOLOGIE



ALL WHEEL DRIVE (AWD)

INTELLIGENT DRIVELINE DYNAMICS

Het All Wheel Drive-systeem (AWD) van de F-TYPE combineert de wendbaarheid en het karakter van Rear Wheel Drive (RWD) met de grotere veiligheid en tractie van AWD. Onder normale rijomstandigheden gedraagt de F-TYPE zich vooral als een achterwielaangedreven auto, met een directe handling, communicatieve rijeigenschappen en een aangename balans. Maar op uitdagende wegen of wanneer u stevig accelereert op een ondergrond met weinig grip, zal het systeem op subtiële wijze een deel van het aandrijfkoppel naar de voorwielen verplaatsen. Hierdoor beschikt de F-TYPE onder alle omstandigheden over de optimale tractie om u vlot en in alle comfort op uw bestemming te brengen.

Het AWD-systeem van de F-TYPE maakt gebruik van een tussenbak achter de achttups automatische transmissie. Deze zorgt voor de juiste koppelverdeling tussen de voor- en achterwielen. Om ervoor te zorgen dat de F-TYPE het dynamische rijgedrag behoudt dat past bij een sportauto, is de tussenbak voorzien van een elektromechanisch geactiveerde, meervoudige plaatkoppeling met een slimme actuator. Er wordt snel en nauwkeurig koppel overgebracht via een geavanceerde variabele-drukkoppeling met 'ball ramp'-mechanisme. Deze zorgt voor een aan de omstandigheden aangepaste kracht op de koppeling om een optimale hoeveelheid aandrijfkoppel op de voorwielen over te brengen.

Anders dan systemen die achteraf op wielspin reageren, gebruikt de voorspellende software van Jaguar's Intelligent Driveline Dynamics (IDD) sensoren die bewegingen van gaspedaal en stuurwiel meten om zo anticiperend op te kunnen treden. IDD zorgt voor een naadloze coördinatie van deze signalen en vergelijkt ze met de respons van motor, transmissie en traction control-systemen om te berekenen hoeveel tractie er beschikbaar is. Vervolgens verdeelt het systeem het aandrijfkoppel overeenkomstig over voor- en achterwielen om verlies van grip te voorkomen. Vanuit stilstand kan de F-TYPE in minder dan 165 milliseconden van RWD naar AWD overschakelen. Bij rijdende auto kan dit zelfs in slechts 100 milliseconden.

Het resultaat is een rijgedrag dat het karakter van een achterwielaangedreven auto combineert met de capaciteiten van AWD, met toonaangevende niveaus van prestaties en controle als resultaat – ongeacht de condities van de weg.

TORQUE VECTORING



**BETERE
STUURPRESTATIES**

**BETER
BOCHTGEDRAG**

Torque Vectoring maximaliseert de prestaties van de F-TYPE in zelfs de scherpste bochten. Torque Vectoring-technologie remt de binnenste wielen in de bocht individueel en gecontroleerd af om de rotatiekracht die op de auto werkt te vergroten. In de meeste gevallen wordt er meer remdruk uitgeoefend op het binnenste achterwiel, aangezien dit de grootste bijdrage levert aan het instuurgedrag, terwijl het binnenste voorwiel wordt afgeremd ten behoeve van grotere effectiviteit en verfijning. Het resultaat is minder onderstuur voor een scherper bochtgedrag en een consistentere wegligging.

Torque Vectoring biedt extra wendbaarheid en maakt de bestuurder nog zelfverzekerder. Op de F-TYPE R en F-TYPE SVR werkt Torque Vectoring samen met het Electronic Active Differential (zie pagina 46), waarbij de systemen elkaar aanvullen om naast tractie en bochtgedrag ook stuurgevoel en wendbaarheid te optimaliseren.

**EXTRA ROTATIEKRACHT ROND
VERTICALE AS VAN DE AUTO**

**TORQUE VECTORING OEFENT
REMDRUK UIT OM DE BINNENSTE
VOOR- EN ACHTERWIELEN
ONAFHANKELIJK VAN ELKAAR
TE VERTRAGEN**

**AANDRIJFKOPPEL BLIJFT
GELIJK OM DE SNELHEID
VAN DE BUITENSTE
AANGEDREVEN WIELEN
CONSTANT TE HOUDEN**

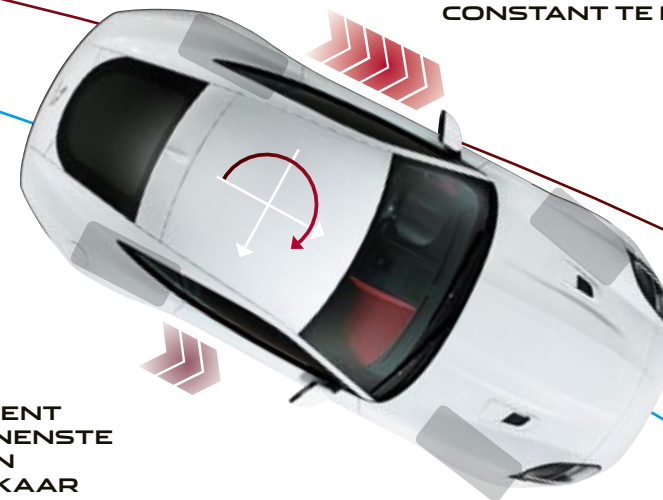

GETOONDE AUTO: F-TYPE R IN YULONG WHITE, UITGEVOERD MET OPTIES



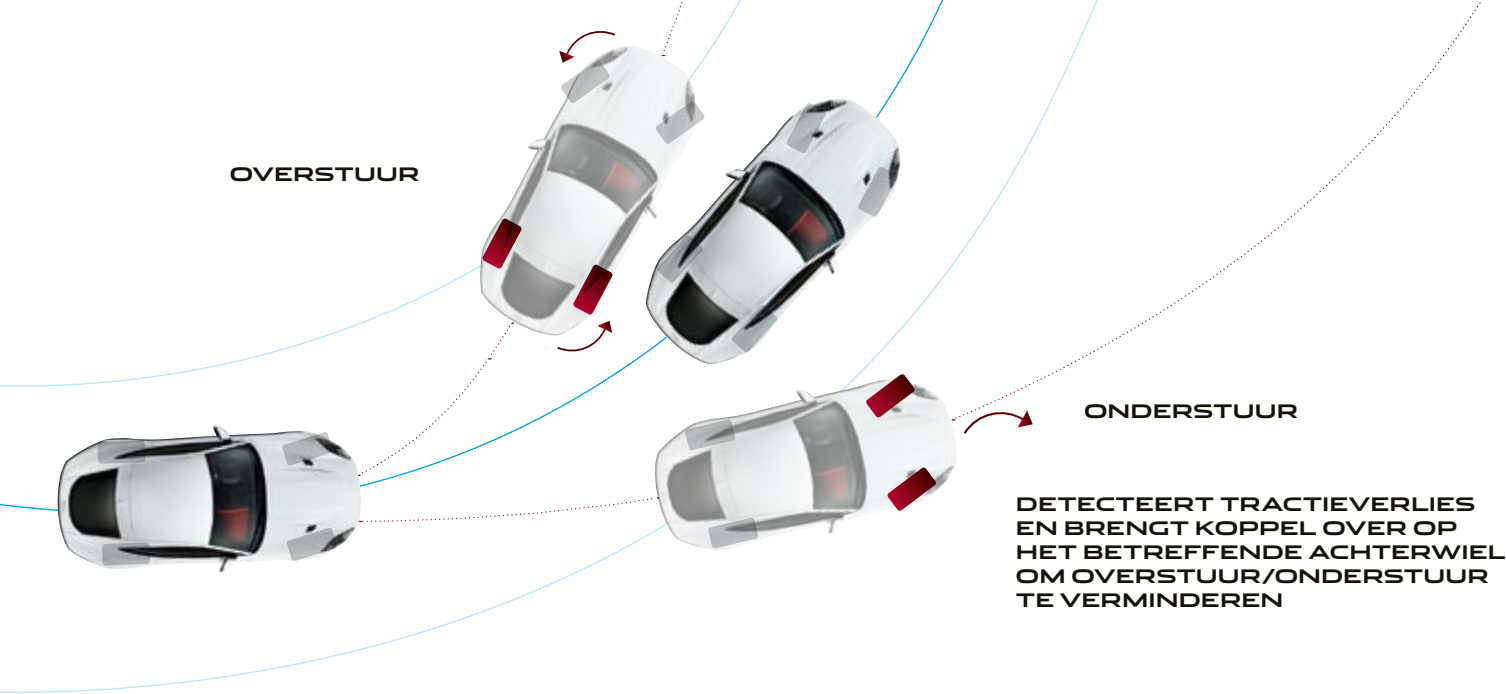

STABILITEIT EN CONTROLE

➤ **UITSTEKENDE GRIP** | **ELECTRONIC ACTIVE DIFFERENTIAL**

Jaguar's stabiliteitssystemen houden de F-TYPE veilig in balans, ongeacht of u nu kiest voor een enthousiaste rijstijl of gewoon verzekerd wilt zijn dat de auto stabiel blijft onder uitdagende rijomstandigheden. In combinatie met de 380 pk 3.0 liter V6-motor wordt een Limited Slip Differential toegepast en de 550 pk en 575 pk 5.0 liter V8-motoren werken samen met een Electronic Active Differential, zodat het prestatiepotentieel volledig kan worden benut en controle en grip worden verbeterd.

Limited Slip Differential: Wanneer een achterwiel weinig grip heeft, brengt het Limited Slip Differential via een mechanisch geactiveerd koppelingspakket koppel over naar het wiel met de meeste grip. Hiermee wordt slip over de as beperkt en nemen controle en grip toe voor sneller en nauwkeuriger bochtenwerk.

Electronic Active Differential: Kan een groter sperkoppel aan, waardoor de grotere vermogens- en koppelwaarden van de V8-motoren optimaal kunnen worden benut. Dit differentieel werkt samen met het AWD-systeem en de IDD-software (Intelligent Driveline Dynamics), maar ook met de tractie- en stabiliteitssystemen van de F-TYPE voor een zo groot mogelijke tractie en een beter bochtgedrag. Door middel van een variabele elektronische regeling kan dit differentieel het sperkoppel tussen de wielen continu aanpassen - hiermee gaat insturen scherper bij het ingaan van bochten en kan eerder worden geaccelereerd bij het verlaten van bochten, omdat het koppel bij elk wiel beter te regelen is.

GETOONDE AUTO: F-TYPE R IN YULONG WHITE, UITGEVOERD MET OPTIES





JAGUAR
CARBON CERAMIC

PERFORMANCE-REMSYSTEMEN

➤ LICHTGEWICHT | KRACHTIG | DUURZAAM

Voor de Jaguar F-TYPE zijn meerdere remsystemen beschikbaar en elk systeem is ontworpen om de bestuurder een veilig, zelfverzekerd en progressief remgevoel te geven en gelijkblijvende prestaties te bieden. De remklauwen zijn gemaakt van aluminium om het onafgeveerde gewicht van de auto te reduceren en daarmee de handling en het rijcomfort te verbeteren. Elk systeem is voorzien van grote, geventileerde remschijven - met een diameter tot 398 mm bij het Carbon Ceramic-remsysteem. Door het grote oppervlak verbetert de remkracht en hebben de remschijven meer capaciteit voor het absorberen en afvoeren van de warmte-energie die tijdens het remmen ontstaat.

Het Jaguar Carbon Ceramic-remsysteem met opvallende gele remklauwen is het krachtigste remsysteem dat ooit op een in serie geproduceerde Jaguar is gemonteerd. Het zorgt voor tot wel 21 kg gewichtsbesparing, waardoor het onafgeveerde gewicht nog verder wordt gereduceerd. Het systeem biedt een grotere weerstand tegen fading en slijtage, en biedt hoge niveaus van gelijkblijvende prestaties. Zelfs onder de allerzwaarste omstandigheden.

REMSCHIJVEN:
355 MM VOOR EN
325 MM ACHTER



STANDAARD I.C.M. 300 pk EN 340 pk MOTOREN
REMKLAUWEN: SILVER (STANDAARD)

REMSCHIJVEN:
380 MM VOOR EN
325 MM ACHTER



STANDAARD I.C.M. 380 pk MOTOREN
REMKLAUWEN: BLACK (STANDAARD)
OF RED (OPTIE)

REMSCHIJVEN:
380 MM VOOR EN
376 MM ACHTER



STANDAARD OP F-TYPE R EN F-TYPE SVR
OPTIE OP F-TYPE EN F-TYPE R-DYNAMIC
REMKLAUWEN: RED (STANDAARD) OF
BLACK (OPTIE)

CARBON CERAMIC REMMEN:
398 MM VOOR EN
380 MM ACHTER



OPTIE OP MODELLEN MET
AUTOMATISCHE TRANSMISSIE*
REMKLAUWEN: YELLOW (STANDAARD)

*Niet beschikbaar i.c.m. 221 kW/300 pk i4- of 250 kW/340 pk V6-motor.

Zie pagina's 92-93 voor meer informatie over de beschikbaarheid van remmen of configureer uw auto op jaguar.com





TECHNOLOGIE INFOTAINMENT

InControl omvat intuïtieve en geavanceerde technologieën die er voor zorgen dat bestuurder en passagier optimaal van hun reis kunnen genieten. Elke F-TYPE is uitgerust met ons Touch Pro-infotainmentsysteem, dat een scala aan informatie- en entertainmentfuncties biedt.

10" TOUCH PRO TOUCHSCREEN

Het standaard 10" touchscreen in de middenconsole ondersteunt swipe-, pinch- en zoom-commando's en biedt de rijkste audiovisuele entertainmentbeleving ooit. Om de interieurbeleving te verbeteren, biedt Touch Pro configureerbare startschermen en korte reactietijden. Multitasken wordt gemakkelijker dankzij het interactieve zijpaneel.

De bestuurder dient interieurfuncties alleen te gebruiken wanneer dat veilig is om te doen. Bestuurders dienen er te allen tijde voor te zorgen dat zij de auto onder controle hebben.

DE AFBELDING TOONT HET INTERIEUR VAN DE F-TYPE SVR MET PERFORMANCE-STOELEN EN BEKLEDING IN EBONY WINDSOR LEDER MET CONTRASTERENDE IVORY STIKNADEN

CONNECTIVITY

InControl is Jaguar's programma standaard en optionele functies die u met uw auto verbinden en die u naadloos en op een veilige manier in contact brengen met de buitenwereld. Er kan worden gekozen uit verschillende packs en opties. Zelfs wanneer u niet in of bij uw auto bent, kunt u dankzij bepaalde apps toch gebruikmaken van verschillende InControl-functies om zo uw Jaguar beleving nog plezieriger te maken.

STANDAARDUITRUSTING

NAVIGATION PRO

Navigation Pro biedt u de mogelijkheid om uw favoriete bestemmingen op te slaan, swipe-, pinch- en zoom-commando's te gebruiken voor eenvoudige kaartverkenning, en kristalheldere kaartafbeeldingen weer te geven in 2D of 3D. Met de nieuwste versie van Map Care blijven kaarten bovendien up-to-date¹. De Navigation Pro-functionaliteit wordt nog verder verbeterd met Connect Pro.

CONNECT PRO PACK²

Connect Pro omvat InControl Apps, Remote Premium en Pro Services. Het is ontworpen om uw beleving binnen en buiten de auto te verbeteren en zorgt dat u en uw passagier nog meer van elke rit kunnen genieten en verbonden kunnen blijven met de buitenwereld.

APPLE CARPLAY^{®3}

Door het scherm van de telefoon te delen met het touchscreen van het infotainmentsysteem van de F-TYPE, helpt Apple CarPlay[®] u om ook tijdens het rijden op een veilige manier verbonden te blijven met uw smartphone. Apple CarPlay[®], met Jaguar InControl Apps-technologie, maakt het mogelijk om voor gebruik in de auto geoptimaliseerde apps op uw Apple[®] smartphone te gebruiken via het touchscreen van de auto, inclusief uw contacten, agenda en music player. Aansluiting via een USB-kabel. U kunt ook apps van derden downloaden, die een uitgebreid programma diensten bieden.

INCONTROL APPS

Omvat een programma specifieke, door Jaguar goedgekeurde apps voor uw smartphone, die vanaf het touchscreen van de F-TYPE kunnen worden gebruikt. Dit garandeert een veilig en gemakkelijk gebruik van deze apps, die specifiek zijn geoptimaliseerd om alle aspecten van uw rijbeleving te verbeteren. U kunt ook apps van derden downloaden, die een uitgebreid programma diensten bieden. Toepassingen zijn onder meer:

- **Spotify⁴** – Krijg toegang tot meer dan 30 miljoen muzieknummers met deze naadloos geïntegreerde app. U beschikt over dezelfde intuïtieve functies als in de Spotify-smartphone-app en kunt zoeken naar nummers, stations en aanbevelingen. Ook kunt u afspeellijsten aanmaken en uw muziek beluisteren in de Offline Mode. Log gewoon in met uw bestaande Spotify Free- of Spotify Premium-account.
- **Tile⁵** – Helpt u om zoekgeraakte items binnen enkele seconden terug te vinden. Bevestig een kleine Bluetooth[®]-tracker Tile aan uw sleutels, portefeuille of tas. De gebruiksvriendelijke Tile-app kan u vervolgens helpen om deze zaken terug te vinden, mochten ze zoekraken. De app is op elk gewenst moment beschikbaar via het touchscreen van uw auto, zodat u zeker weet dat u alle gewenste zaken bij u hebt voordat u vertrekt.

¹Gratis kaartupdates gedurende de garantieperiode. ²In combinatie met 'Pro Services en WiFi-hotspot' wordt uw nieuwe Jaguar F-TYPE geleverd met een SIM-kaart en een primair data-abonnement van 500 MB per maand voor een totale periode van 3 jaar. U bent beter verbonden en ontvangt live verkeersinformatie en nog veel meer. Abonnementen met grotere databundel zijn beschikbaar. Abonnement kan worden verlengd na de periode van 3 jaar. Uw dealer geeft u graag meer informatie. ³De functies kunnen per land verschillen. ⁴Zie de App Store en Google Play voor beschikbaarheid. ⁵Bluetooth[®]-tracker Tiles moeten afzonderlijk worden aangeschaft. 2016 Tile Inc. en het Tile-logo zijn handelsmerken van Tile, Inc.

iPhone[®] is een geregistreerd handelsmerk van Apple Inc. Controleer bij uw Jaguar dealer of uw iPhone compatible is.



PROTECT

Jaguar Optimised Assistance – Bij pech onderweg kunt u direct contact opnemen met het team van Jaguar Assistance door op de speciale knop in de hemelconsole te drukken, of via het scherm Assistance van de Remote smartphone-app.

SOS Emergency Call – Bij een ongeval verbindt SOS Emergency Call u automatisch met de alarmcentrale, die de nooddiensten naar uw exacte locatie stuurt. Voor uw gemoedsrust is deze dienst beschikbaar tijdens de eerste tien jaar vanaf de datum van registratie.

Remote Essentials – De Remote smartphone-app biedt informatie over uw auto en stelt u in staat om op afstand met uw auto te communiceren. Deze service is compatible met de meeste smartphones, Android Wear™ of de Apple Watch®, en omvat:

- **Journey Tracking** – Deze inschakelbare functie kan uw gereden ritten automatisch registreren, inclusief uw route en statistieken van gereden kilometers. Deze informatie kan per e-mail worden geëxporteerd voor uw kilometeradministratie of onkostendeclaraties, en kan worden geïmporteerd in een spreadsheet.
- **Vehicle Status Check** – Controleer huidige tankinhoud en actieradius, alsmede de status van portieren, ruiten en sloten. Kijk waar de auto het laatst is geparkeerd en vind uw weg terug naar de auto met de routebegeleiding op uw smartphone.

Remote omvat een abonnement dat kan worden verlengd na de door uw Jaguar dealer geadviseerde aanloopperiode. InControl-functies, opties en de beschikbaarheid daarvan verschillen per land. Vraag uw Jaguar dealer naar de beschikbaarheid en voorwaarden. Getoonde informatie en afbeeldingen met betrekking tot InControl-technologie, inclusief schermen of fragmenten, zijn onderhevig aan software-updates, versiebeheer en andere systeem-/visuele wijzigingen, afhankelijk van de geselecteerde opties. Dekking van mobiele netwerken kan niet overal worden gegarandeerd. InControl Apps en Remote App moeten worden gedownload uit de Apple/Play Store. De bestuurder dient interieurfuncties alleen te gebruiken wanneer dat veilig is om te doen. Bestuurders dienen er te allen tijde voor te zorgen dat zij de auto onder controle hebben.

Jaguar Optimised Assistance omvat een abonnement dat kan worden verlengd na de door uw Jaguar dealer geadviseerde aanloopperiode.

REMOTE PREMIUM

Stelt u in staat om via uw smartphone op afstand met uw F-TYPE te communiceren en deze te controleren. Start bijvoorbeeld op afstand de F-TYPE om voor vertrek het interieur voor te verwarmen of voor te koelen¹, ver- en ontgrendel uw auto, vind uw weg terug naar uw F-TYPE via routebegeleiding of via de 'Beep & Flash'-functie en registreer uw ritten voor uw kilometeradministratie.

- **Remote Lock/Unlock** – Vergrendel of ontgrendel uw portieren op afstand met één druk op de knop. Druk op de toets 'vergrendelen' op het scherm 'Beveiliging auto' van de Remote smartphone-app om de portieren te vergrendelen, het alarm in te schakelen, de buitenspiegels in te klappen² en de ruiten te sluiten³. Druk op de toets 'ontgrendelen' om de buitenspiegels uit te klappen, het dimlicht in te schakelen en de alarmknipperlichten tweemaal te laten knipperen.
- **Remote Climate**¹ – Bereid uw F-TYPE voor op een rit door het interieur voor te verwarmen of voor te koelen, zodat u en uw passagiers al direct bij het instappen kunnen genieten van nog meer comfort.
- **Beep & Flash** – Deze functie schakelt de alarmknipperlichten en het dimlicht van uw Jaguar in en geeft via een beschaafd geluidssignaal aan waar uw auto zich bevindt op een druk parkeerterrein.

PRO SERVICES⁴

Biedt een programma handige functies die u helpen gemakkelijk uw bestemming te bereiken:

- **Real Time Traffic Information** – Maakt gebruik van live gegevensfeeds voor verkeersinformatie om u het meest nauwkeurige beeld te geven van het verkeer op de route naar uw bestemming.
- **One-Box Search** – U kunt zoeken naar bezienswaardigheden in uw omgeving, waar u zich ook bevindt. Het systeem heeft toegang tot deskundige bestemmingsinformatie, reistips en inspiratie, alsmede tot online reisinformatie van het desbetreffende gebied.
- **Planning Routes en Door-to-Door Routing** – Gebruik voor vertrek de Route Planner-app of het onlineportaal om te zoeken, locaties op te slaan of uw bestemming in te voeren. De app gebruikt de Cloud om de bestemming automatisch naar het navigatiesysteem van uw auto te sturen. Als u hebt geparkeerd, leidt de Route Planner-app op uw smartphone u het laatste stuk naar uw bestemming – een echte deur-tot-deur beleving, inclusief opties voor openbaar vervoer.

- **Share ETA** – U kunt uw verwachte aankomsttijd delen, zodat uw geselecteerde contacten exact weten hoe laat u aankomt, zoals berekend door het navigatiesysteem van de auto. Wanneer u vertraging hebt, kan Share ETA automatisch updates sturen via SMS of e-mail, zonder dat u zelf iets hoeft te doen.
- **Satellite View** – Wanneer u uw omgeving van bovenaf wilt bekijken kunt u overschakelen op de satellietweergave.
- **Commute Mode** – Stelt het systeem in staat uw dagelijkse ritten te 'leren' en u automatisch te adviseren over de verwachte reistijd, gebaseerd op live en historische verkeersinformatie, zonder dat u een bestemming hoeft in te voeren. Het systeem leert de routes die u neemt naar een bepaalde bestemming en adviseert u welke van deze het snelste is. De functie kan worden in- of uitgeschakeld, afhankelijk van de voorkeur van de bestuurder.
- **Parking Service** – Wanneer u uw bestemming nadert, kunt u zien waar parkeerplekken beschikbaar zijn. Druk simpelweg op de gewenste parkeergarage en het navigatiesysteem wijzigt automatisch de bestemming.
- **Online Routing** – Het systeem kiest continu uw optimale route, door onderweg naar uw bestemming de verkeerssituatie en verkeersinformatie te evalueren, en rekening te houden met de gebruikelijke verkeerspatronen voor het tijdstip.
- **Safety Cameras** – Geeft de mogelijke locaties weer met een verhoogd risico op ongevallen of locaties die worden gezien als potentieel gevaarlijk vanwege de aanwezigheid van veiligheidscamera's.
- **Fuel Prices** – Wanneer u wilt tanken, geeft de brandstofprijzenservice niet alleen de tankstations op uw route weer, maar kunt u hiermee ook brandstofprijzen vergelijken zodat u de kosten laag kunt houden.

OPTIES

SECURE TRACKER⁵

Maakt gebruik van tracking-technologie om u te waarschuwen bij (poging tot) diefstal van uw auto en stuurt bij diefstal continu de locatie van de auto naar meldkamer en de politie, zodat uw auto sneller kan worden teruggehaald. Omvat een abonnement voor de duur van de garantieperiode.

¹De functies Remote Start en Remote Climate zijn niet beschikbaar in België. ²i.c.m. elektrisch inklapbare buitenspiegels. ³Per land verschillend.

⁴De beschikbaarheid van de diensten van Pro Services kan per land verschillen. ⁵Secure Tracker vereist een geschikt datacontract dat doorloopt na de door uw Jaguar dealer geadviseerde aanloopperiode. Standaard in Nederland.

Remote omvat een abonnement dat kan worden verlengd na de door uw Jaguar dealer geadviseerde aanloopperiode. InControl-functies, opties en de beschikbaarheid daarvan verschillen per land. Vraag uw Jaguar dealer naar de beschikbaarheid en voorwaarden. Getoonde informatie en afbeeldingen met betrekking tot InControl-technologie, inclusief schermen of fragmenten, zijn onderhevig aan software-updates, versiebeheer en andere systeem-/visuele wijzigingen, afhankelijk van de geselecteerde opties. Dekking van mobiele netwerken kan niet overal worden gegarandeerd. InControl Apps en Remote App moeten worden gedownload uit de Apple/Play Store. De bestuurder dient interieurfuncties alleen te gebruiken wanneer dat veilig is om te doen. Bestuurders dienen er te allen tijde voor te zorgen dat zij de auto onder controle hebben.

Recently Played



Revision Ballads Playlist



Composer Weekly: Playlist

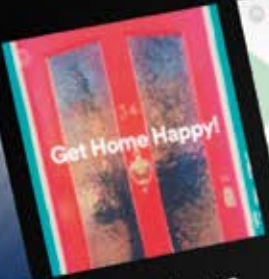

Get Home Happy! Playlist



Today's Top Hits Playlist



Happy Pop Hits Playlist



The Pop List Playlist



Yc



AUDIOSYSTEMEN

Het interieur van een auto is de ideale plaats om te genieten van uw favoriete muziek. Bij de Jaguar F-TYPE kunt u kiezen uit twee verschillende audiosystemen om uw muziek tot leven te brengen:

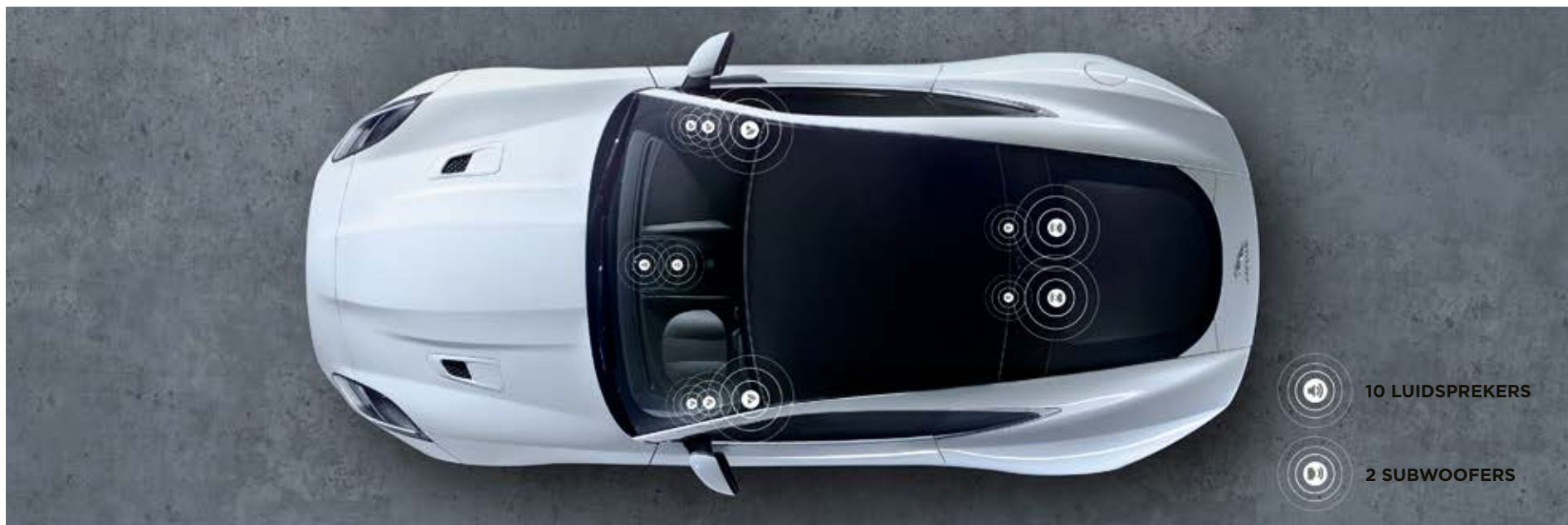

MERIDIAN™ AUDIOSYSTEEM - 380 W¹

Geweldige definitie, kristalheldere hoge tonen en volle, diepe bassen, mogelijk gemaakt door de zorgvuldige positionering van 8 luidsprekers en 2 subwoofers.

MERIDIAN™ SURROUND SOUND AUDIOSYSTEEM - 770 W²

Alle diepte en helderheid van een live concert, mogelijk gemaakt door 10 luidsprekers en 2 subwoofers – naadloos samengebracht met behulp van Trifield-technologie. Trifield is een exclusieve Meridian-technologie en mengt de midden- en surround-kanalen perfect met de kanalen links en rechts om beide inzittenden een optimale en consistente audiobeleving te bieden.

DIGITAL AUDIO BROADCASTING (DAB)²

De optionele DAB+-radiotechnologie biedt een verbeterde geluidskwaliteit, een uitgebreide keuze uit radiozenders en live tekstinformatie over de zender, het programma en het nummer waarnaar u luistert.







¹Standaard op alle uitvoeringen. ²Optie.

Schematische weergave van het Meridian Surround Sound audiosysteem.

MERIDIAN™

De audiopartner van Jaguar, Meridian, werd in 1977 opgericht in Cambridgeshire, Groot-Brittannië, en heeft naam gemaakt met een groot aantal innovaties, waaronder actieve luidsprekers en 's werelds eerste digitale surround sound-processor.

De input van Meridian op het gebied van audiotechnologie heeft er mede voor gezorgd dat de Jaguar F-TYPE de meest optimale ambiance biedt om geluid te beleven. De Cabin Correction-technologie van Meridian werd gebruikt om de vorm, akoestiek en resonantiekarakteristieken van het interieur te analyseren, teneinde ongewenste geluiden te elimineren. Het geavanceerde algoritme zorgt ervoor dat ritme, kracht en timing van elk muziekstuk exact kunnen worden waargenomen zoals de artiest het heeft bedoeld, waardoor alle inzittenden kunnen genieten van een uitzonderlijke audiobeleving met constante en exceptionele kwaliteit.

	UNIEKE MERIDIAN-TECHNOLOGIE	LUIDSPREKERS + SUBWOOFERS	WATT
MERIDIAN™ AUDIOSYSTEEM	  	8 + 2	380
MERIDIAN™ SURROUND SOUND AUDIOSYSTEEM	   	10 + 2	770



DIGITAL SIGNAL PROCESSING

Brengt alle elementen van het audiosysteem samen als één geheel, om een prestatieniveau te bieden waarvoor anders veel grotere luidsprekers nodig zouden zijn.



MERIDIAN™ CABIN CORRECTION

Het geavanceerde Cabin Correction-algoritme van Meridian stemt de audiobeleving volledig af op de exacte interieurakoestiek van de F-TYPE.



MERIDIAN™ DIGITAL DITHER SHAPING

Om de kwaliteit van muziekopnames te behouden, worden deze geconverteerd naar een algemeen gebruikelijk digitaal formaat. Meridian Digital Dither Shaping zorgt ervoor dat digitale signalen snel en naadloos worden omgezet, waardoor de fijnste details van de audioprestaties behouden blijven. Het resultaat is een authentieke muzikale conversie, waarbij de emoties van de oorspronkelijke opname worden opgeroepen.



TRIFIELD™

Trifield is een exclusieve Meridian-technologie en mengt de midden- en surround-kanalen perfect met de kanalen links en rechts om alle afzonderlijke inzittenden een optimale en consistente audiobeleving te bieden.

VEILIGHEID

BESTUURDERSONDERSTEUNING

De geavanceerde technologieën van de F-TYPE zijn ontworpen om uw veiligheid te vergroten en rijden minder inspannend te maken. Deze kunnen u met alles helpen, van het reduceren van de kans op een botsing op de snelweg tot het voorkomen van kleine schades tijdens parkeren. Dit programma geavanceerde actieve en passieve veiligheidssystemen verschaft u gemoedsrust, informatie en controle, zodat u volledig kunt genieten van het rijden.



PARK DISTANCE CONTROL (PDC)

Park Distance Control (PDC) voor en achter maakt manoeuvreren nog gemakkelijker. Als u de achteruitversnelling selecteert of de systemen handmatig inschakelt, worden sensoren in de voor- en achterbumper automatisch geactiveerd. Terwijl u parkeert, geven beelden op het Touch Pro-touchscreen en geluidssignalen aan hoe dicht u bij obstakels bent.



PARK ASSIST

Het Park Assist-systeem maakt parallel inparkeren in krappe plekken gemakkelijker dan ooit door uw auto een passende ruimte in te sturen. U hoeft alleen de versnelling te selecteren en de snelheid van de auto te regelen. Park Assist helpt u ook met uitparkeren, waarmee het u alle parkeerstress uit handen neemt. Symbolen en meldingen op het display leiden u door de manoeuvre.



ACHTERUITRIJCAMERA

De achteruitrijcamera verbetert het zicht bij achteruitrijden. Hulplijnen op het beeld van de achteruitrijcamera geven zowel de omtrek als de verwachte baan van de auto aan.



EMERGENCY BRAKING

Emergency Braking kan botsingen met andere voertuigen of voetgangers helpen voorkomen. Bij detectie van het risico op een frontale botsing wordt u direct gewaarschuwd, zodat u tijd hebt om in actie te komen. Een camera aan de voorzijde van de auto detecteert bij snelheden van 5 tot 80 km/h risico op frontale botsingen en bij snelheden van 5 tot 60 km/h de aanwezigheid van voetgangers. Wanneer er nog steeds risico is van een botsing en u hebt geen actie ondernomen, zal het systeem zelf de remmen activeren om de kracht van een mogelijke botsing te reduceren.



EMERGENCY BRAKE ASSIST

Indien het rempedaal snel wordt ingetrapt, vergroot dit systeem de remdruk tot de maximale waarde om zo de remweg te verkorten. In combinatie met ABS zorgt het dat de auto tijdens hard remmen bestuurbaar blijft.

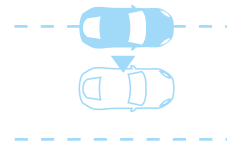

LANE KEEPING ASSIST

Lane Keeping Assist detecteert wanneer uw auto onbedoeld buiten uw rijstrook dreigt te komen en stuurt u subtiel terug.

Zie pagina 80 voor meer informatie over beschikbare functies of configureer uw auto op jaguar.com. Zie pagina 80 voor meer informatie over airbags.

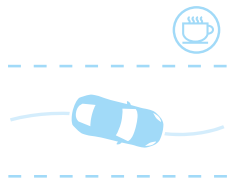

DRIVER CONDITION MONITORING

Onze Driver Condition Monitoring merkt wanneer u zich slaperig of vermoeid begint te voelen - en waarschuwt u bijtijds wanneer u beter een pauze kunt nemen.



TRAFFIC SIGN RECOGNITION MET ADAPTIVE SPEED LIMITER

Traffic Sign Recognition informeert u over bijvoorbeeld snelheidslimieten en inhaalverboden, door deze direct zichtbaar in het instrumentenpaneel weer te geven. Als Adaptive Speed Limiter actief is, past het met behulp van Traffic Sign Recognition-informatie uw snelheid overeenkomstig aan.



BLIND SPOT ASSIST EN REAR TRAFFIC MONITOR

Blind Spot Assist kan botsingen helpen voorkomen. Wanneer u van rijstrook gaat veranderen en uw auto detecteert een ander voertuig in de dode hoek, gaat er in de betreffende buitenspiegel een waarschuwingslampje branden. Het systeem zorgt voor nauwkeurig berekend tegenstuur en leidt uw auto zo veilig bij het naderende voertuig vandaan. Rear Traffic Monitor waarschuwt u, via visuele en akoestische signalen, voor voertuigen, voetgangers of ander potentieel gevaar dat van links of rechts komt tijdens achteruitrijden. Zo weet u altijd wat er achter u gebeurt, zelfs wanneer het zicht is belemmerd.

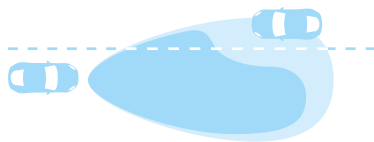

AUTOMATIC HIGH BEAM ASSIST

Automatic High Beam Assist schakelt indien nodig automatisch tussen groot- en dimlicht, met behulp van een sensor in de voorzijde van de achteruitkijkspiegel.

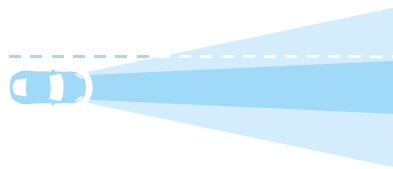

ADAPTIVE LED-KOPLAMPEN

Dit systeem biedt automatisch de ideale verlichting onder alle rijomstandigheden door de lichtbundel van de koplampen op uw snelheid en de weersomstandigheden af te stemmen. Bij lage snelheid wordt de lichtbundel verbreed om alles om u heen te verlichten, zodat u voetgangers en kruisingen beter kunt zien. Bij hogere snelheden wordt de dimlichtbundel iets omhoog gericht en versmald, waardoor het zicht verder reikt.



PEDESTRIAN CONTACT SENSING SYSTEM

Helpt zowel inzittenden als personen buiten de auto beschermen. Indien de auto contact maakt met een voetganger, is ons toonaangevende Pedestrian Contact Sensing System ontworpen om automatisch de motorkap iets op te tillen, zodat de kracht van een potentiële aanrijding wordt gereduceerd.



ONGEKEND GENIETEN

SPECIAL VEHICLE OPERATIONS



Special Vehicle Operations (SVO) is gespecialiseerd in het samenstellen en met de hand afwerken van exclusieve modellen en gelimiteerde collector's editions, waaronder ook de F-TYPE SVR. Elke auto is een toonbeeld van het beste van Jaguar, met opzienbarende prestaties, ongeëvenaarde luxe en baanbrekende technologie. Dankzij een toegewijd team ontwerpers, technici en monteurs tilt SVO precisie-engineering naar exclusieve hoogte en biedt het mogelijkheden voor meer individualiteit, keuzevrijheid en personalisering. Een door SVO gebouwde auto is de ultieme expressie van Jaguar.

De thuisbasis van SVO is ons nieuwe Technical Centre in Warwickshire. Deze gespecialiseerde afdeling is gecreëerd om onze meest veeleisende klanten ultieme mogelijkheden te bieden om uitdrukking te geven aan hun passie voor Jaguar. Onze ultramoderne faciliteiten beschikken over meer dan 40 ruimtes voor technische inspectie, een unieke personaliseringsruimte en een milieuvriendelijke lakstraat van wereldklasse.

De F-TYPE is nu beschikbaar met een palet van 18 speciaal geformuleerde ultra metallic en special effect lakken en afwerkingen. Deze geavanceerde lakken en afwerkingen worden aangebracht bij onze state-of-the-art Special Vehicle Operations (SVO) afdeling. Alle ultra metallic lakken zijn beschikbaar in zowel een hoogglans als een satijn glans variant (zie pagina's 90-91).





HET CONCEPT VAN DE F-TYPE SVR



STATE-OF-THE-ART MATERIALEN

GEAVANCEERDE AËRODYNAMICA

De F-TYPE SVR is ontworpen en ontwikkeld door Special Vehicle Operations, waar onze uiterst bekwame ingenieurs en aërodynamica-experts elk onderdeel hebben geëvalueerd om de prestaties van de F-TYPE SVR te maximaliseren. Dit is de ultieme F-TYPE, beschikbaar als Coupé en Convertible. Met zijn state-of-the-art materialen en geavanceerde aërodynamische ontwerp is deze F-TYPE een uitzonderlijke auto met een al even uitzonderlijke aandrijflijn die de F-TYPE SVR tot ons snelste productiemodel ooit maakt. Met superieure prestaties, een magnifiek rijgedrag en onvergelijkbare handling biedt de F-TYPE SVR een absoluut unieke rijbeleving – elke dag.

Het lichtgewicht All Wheel Drive-systeem met Intelligent Driveline Dynamics (IDD) van de F-TYPE SVR zorgt voor een efficiënte en gecontroleerde afgifte van het motorvermogen. De 5.0 liter V8-motor is opnieuw gekalibreerd, zodat deze een vermogen van 423 kW/575 pk en een koppel van 700 Nm ontwikkelt, met een vermogen-gewichtsverhouding van 337 pk/ton. Hiermee accelereert u van 0-100 km/h in slechts 3,7 seconden en van daaruit naar een topsnelheid van 322 km/h*. Maar het gaat om meer dan getallen, want dit is niet zomaar een machine. Jaguar verheft prestaties tot een kunstvorm en de F-TYPE SVR is ons nieuwste meesterwerk.

*Alleen voor Coupé.





AËRODYNAMICA VAN DE F-TYPE SVR

**➤ MAXIMALE
CAPACITEITEN** | **VERSTELBARE
DOWNFORCE**

Het exterieurontwerp van de F-TYPE SVR is niet alleen bedoeld om de prestaties van de auto te benadrukken, maar ook om daaraan bij te dragen. Vorm volgt functie in elke vloeiende ronding en strak gespannen lijn. Elk uniek stylingelement, tot en met het kleinste, meest subtiele detail, verbetert de F-TYPE SVR. Het geavanceerde en uiterst aërodynamische design zorgt voor minder luchtweerstand en nog meer downforce. Daardoor snijdt de F-TYPE SVR nog beter door de lucht, wat snelle acceleratie en probleemloos en efficiënt rijden met kruissnelheid mogelijk maakt. Sterke downforce verbetert de stabiliteit en handling, maar ook de wegligging en de dynamische capaciteiten.

LUCHTINLATEN EN VOORSPLITTER

Unieke, grote luchtinlaten in de voorbumper maximaliseren de toevoer van koellucht naar motor en remmen voor betere prestaties. Een precisie-splitter, speciaal ontworpen voor de F-TYPE SVR, zorgt voor een exacte sturing van de luchtstroom en daarmee voor een optimale koeling. Tevens creëert deze splitter downforce aan de voorzijde om de extra downforce van de achterspoiler in balans te brengen.

MOTORKAPLOUVRES EN POWERVENTS VOORSPATBORDEN

Uniek gevormde louvres maximaliseren de luchtstroom door de motorruimte. Dit bevordert de koeling, zodat de motor maximale prestaties kan leveren. Lucht uit de wielkasten stroomt via de powervents naar buiten om de luchtstroming rond de spatborden te sturen, de luchtweerstand verder te reduceren en zo de efficiency van de F-TYPE SVR nog meer te verbeteren.

EXTRA KOELING

Het koelsysteem van de F-TYPE SVR is vergroot en bovendien zijn er aanzienlijke verbeteringen aan de luchtstroming gerealiseerd. Hiertoe is de secundaire radiator verplaatst, het profiel van de bumperbalk verkleind en het formaat van de inlaattrompet gereduceerd. Dit vergroot het totale prestatiespectrum van de F-TYPE SVR voor meer uithoudingsvermogen onder extreme rijomstandigheden.

GETOONDE AUTO'S BOVEN EN OP VORIGE PAGINA'S: F-TYPE SVR IN CALDERA RED, UITGEVOERD MET OPTIES



AËRODYNAMISCHE VLEUGELSPOILER

De aërodynamische vleugelspoiler speelt een belangrijke rol bij de grotere prestaties van de F-TYPE SVR. In vergelijking met de standaard achterspoiler van de F-TYPE Coupé, produceert de spoiler van de F-TYPE SVR meer downforce, maar bij een lagere luchtweerstand. De vleugelspoiler is hoger en breder dan de standaard F-TYPE Coupé-spoiler, waardoor hij over de volle breedte van de auto kan werken in plaats van alleen over de breedte van de achterklep.

Lucht stroomt over en onder de vleugel door, waardoor het Bernoulli-principe in het voordeel van de auto werkt: sneller bewegende lucht onder de vleugel heeft een lagere druk dan de lucht die over de bovenzijde stroomt, wat voor extra downforce zorgt.

De vleugelspoiler van de F-TYPE SVR heeft twee posities: Op de F-TYPE SVR Coupé komt de aërodynamische vleugelspoiler bij 113 km/h omhoog en wordt hij weer ingeklapt wanneer de snelheid daalt tot 80 km/h. Op de F-TYPE SVR Convertible klapt de aërodynamische vleugelspoiler uit bij 97 km/h om vervolgens bij 64 km/h weer in te klappen.

UITGEKLAPTE VLEUGELSPOILER

Wanneer de vleugelspoiler van de F-TYPE SVR is uitgeklappt, vergroot deze de downforce, voor extra stabiliteit en betere handling op topsnelheid. In deze positie zorgt de vleugel voor een reductie van de luchtweerstandscoefficiënt met 2,5% en een reductie van de liftcoëfficiënt met 15%.

INGEKLAPTE VLEUGELSPOILER

Voor maximale topsnelheid (V-max), wordt de vleugelspoiler ingeklapt om de luchtweerstand te reduceren. In deze positie zorgt de vleugel in combinatie met de voorspoiler en andere aërodynamische optimaliseringen voor een reductie van de luchtweerstandscoefficiënt met 7,5% en voor een reductie van de liftcoëfficiënt met 45%.

V-MAX

Om de maximale topsnelheid van 322 km/h* te kunnen bereiken, moet u uw F-TYPE SVR actief voorbereiden. Selecteer de 'Dynamic'-modus en houd de schakelaar van de uitklapbare vleugelspoiler 3 seconden ingedrukt om het V-max-programma te activeren. Zolang dit actief is, wordt permanent een symbool getoond in het instrumentenpaneel. In deze modus blijft de spoiler altijd ingeklapt om de luchtweerstand tot een minimum te reduceren.

ONDERBODEM ACHTER EN DIFFUSER

De gladde onderbodem achter reduceert luchtweerstand, terwijl de achterdiffuser samenwerkt met de onderbodem om de luchtstroming te sturen, wat de stabiliteit van de F-TYPE SVR verder vergroot.

*Alleen voor Coupé.



LICHTGEWICHT-TECHNOLOGIEËN VAN DE F-TYPE SVR



GEWICHTSBESPARING

INNOVATIEF DESIGN

Gewicht is de vijand van prestaties. Daarom hebben wij de F-TYPE SVR ontworpen om zo licht mogelijk te zijn. Elke gram gewicht is er met een reden. Elke milligram die wij hebben verwijderd zorgt voor nog snellere acceleraties, een nog wendbaardere handling en een nog scherper remgedrag. Toch biedt het interieur nog steeds het comfort en de luxe die u gewend bent. De F-TYPE SVR heeft de capaciteiten om prestaties moeiteloos plezierig te maken.

GESMEDE LICHTMETALEN VELGEN

De unieke, gesmede lichtmetalen velgen van de F-TYPE SVR zijn gecombineerd met unieke Pirelli P ZERO™-banden. De banden zijn 10 mm breder dan standaard F-TYPE banden, ten behoeve van extra handling en grip. Daarnaast zorgen de prachtige, gesmede velgen voor een totale gewichtsbesparing van 13,8 kg.

CARBON CERAMIC-REMMEN

De optionele CCM-remmen voor de F-TYPE SVR besparen nog eens 21 kg gewicht in vergelijking met de standaard remmen.

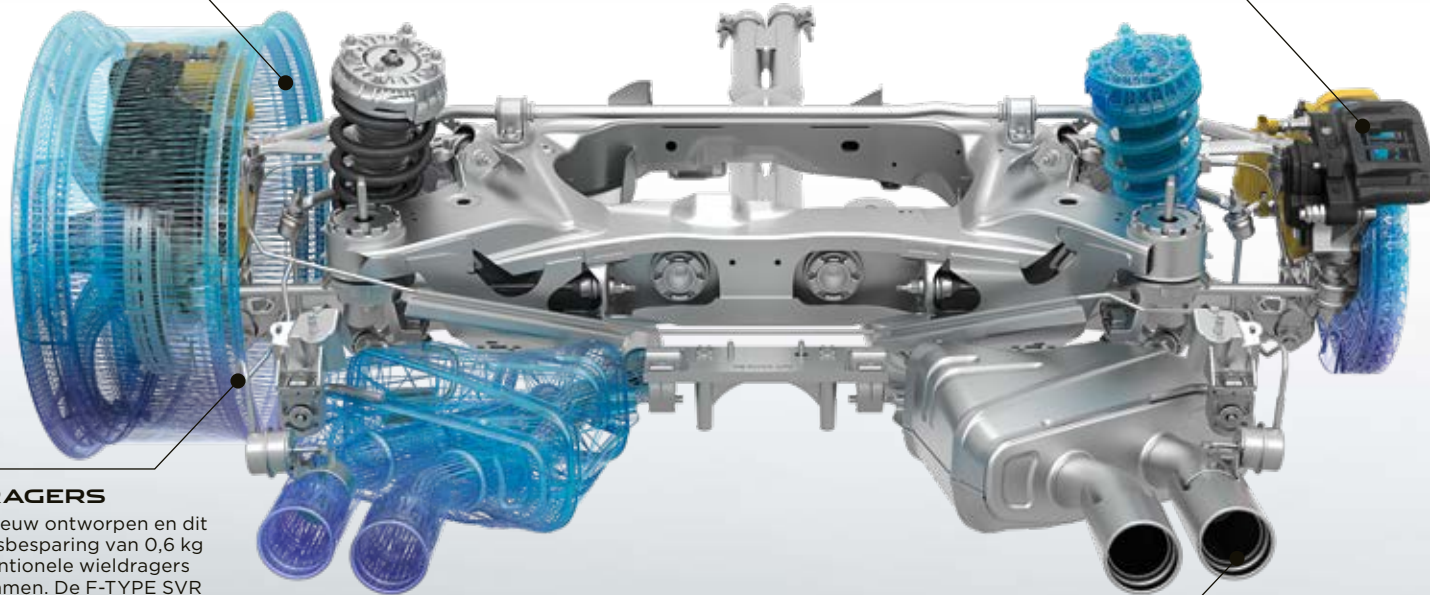

ACHTERWIELDRAGERS

De wielophanging is opnieuw ontworpen en dit resulteert in een gewichtsbesparing van 0,6 kg in vergelijking met conventionele wieldragers met Carbon Ceramic-remmen. De F-TYPE SVR heeft een groter achterlager, dat bijdraagt aan een extra stijfheid van 37 procent in vergelijking met conventionele F-TYPE wieldragers. Hierdoor is de auto berekend op nog grotere G-krachten in dwarsrichting.

TITANIUM UITLAATSYSTEEM

Het lichtgewicht uitlaatsysteem van Titanium en Inconel® bespaart 16 kg gewicht. Met zijn eindstukken met SVR-logo ziet het systeem er niet alleen uniek uit, het klinkt ook uniek - de SVR is herkenbaar aan het karakteristieke gebulder van zijn uitlaat.



INTERIEUR VAN DE F-TYPE SVR

 **UNIEKE DETAILS** | **SPORTIEF VAKMANSCHAP**

Net zoals er bij de techniek en het exterieurdesign van de F-TYPE SVR geen detail over het hoofd is gezien, zo is ook het interieur een bewijs van de enorme aandacht voor detail van de SVO-afdeling. Zodra u het portier opent, toont de SVR-dorpellijst al dat u zich in een speciale ambiance gaat begeven.

Waar u ook kijkt, ziet u exclusieve materialen. Van subtiele, contrasterende stiknaden tot ultra-moderne afwerkingen die een gevoel van totale luxe oproepen. Het stuurwiel met SVR-badge en grotere aluminium schakelpaddles verschaft een perfecte band met de weg en de Quilted Performance-stoelen bieden comfort en ondersteuning terwijl u geniet van het dynamische rijgedrag.

GETOONDE AUTO: F-TYPE SVR UITGERUST MET PERFORMANCE-STOELN IN EBONY QUILTED LEDER, MET CIRRUS STIKNADEN EN MICROBIEZEN, UITGEVOERD MET OPTIES



PERSONALISERING F-TYPE - UW KEUZE

 Configureer uw auto op jaguar.com



KIES UW MOTOR

Pagina 72

Selecteer een van de krachtige en efficiënte benzinemotoren voor de F-TYPE, in overeenstemming met uw rijstijl.

KIES UW UITVOERING & OPTIES

Pagina 76

Vergelijk de omvangrijke standaarduitrusting van de verschillende F-TYPE uitvoeringen en bekijk de opties.

KIES UW LAKKLEUR

Pagina 88

Geef uitdrukking aan uw individualiteit met een van de prachtige lakkleuren die beschikbaar zijn voor de F-TYPE.

KIES UW

VELGEN EN REMSYSTEEM

Pagina 92

Voeg een persoonlijke finishing touch toe aan uw nieuwe F-TYPE en vul zijn fantastische design aan met een set prachtige lichtmetalen velgen.

KIES UW

INTERIEUR

Pagina 94

Maak een keuze uit het uitgebreide programma kleuren, premium materialen, ledersoorten en interieurafwerkingen. Er is een combinatie mogelijk voor elke smaak.

KIES UW

JAGUAR GEAR ACCESSOIRES

Pagina 108

Maak uw F-TYPE helemaal persoonlijk door te kiezen voor extra stijl, functionaliteit of veelzijdigheid met de accessoires uit het officiële Jaguar accessoiresprogramma, beschikbaar bij uw Jaguar dealer.

1 KIES UW MOTOR

 Configureer uw auto op jaguar.com

> i4-MOTOR

2.0 LITER i4

TURBO BENZINE [300 PK] RWD
AUTOMAAT

MAXIMUM VERMOGEN 221 kW/300 pk

MAXIMUM KOPPEL 400 Nm

ACCELERATIE 0-100 km/h 5,7 s

TOPSNELHEID 250 km/h

F-TYPE, F-TYPE R-DYNAMIC,
F-TYPE CHEQUERED FLAG



0-100 KM/H

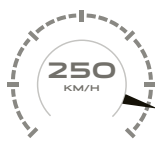

TOPSNELHEID



HANDGESCHAKELD
0-100 KM/H



HANDGESCHAKELD
TOPSNELHEID



AUTOMAAT
0-100 KM/H



AUTOMAAT
TOPSNELHEID



HANDGESCHAKELD
0-100 KM/H

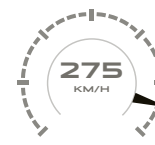

HANDGESCHAKELD
TOPSNELHEID



AUTOMAAT
0-100 KM/H

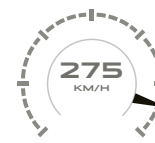

AUTOMAAT
TOPSNELHEID

> V6-MOTOREN

3.0 LITER V6

SUPERCHARGED BENZINE [340 PK]
RWD HANDGESCHAKELD OF AUTOMAAT

MAXIMUM VERMOGEN 250 kW/340 pk

MAXIMUM KOPPEL 450 Nm

ACCELERATIE 0-100 km/h
Handgeschakeld 5,7 s / Automaat 5,3 s

TOPSNELHEID 260 km/h

F-TYPE, F-TYPE R-DYNAMIC,
F-TYPE CHEQUERED FLAG*

3.0 LITER V6

SUPERCHARGED BENZINE [380 PK]
RWD HANDGESCHAKELD OF AUTOMAAT

MAXIMUM VERMOGEN 280 kW/380 pk

MAXIMUM KOPPEL 460 Nm

ACCELERATIE 0-100 km/h
Handgeschakeld 5,5 s / Automaat 4,9 s

TOPSNELHEID 275 km/h

F-TYPE, F-TYPE R-DYNAMIC,
F-TYPE CHEQUERED FLAG*

*Alleen voor automatische transmissie. **Alleen voor Coupé.

> V8-MOTOREN

3.0 LITER V6

SUPERCHARGED BENZINE [380 PK]
AWD AUTOMAAT

MAXIMUM VERMOGEN 280 kW/380 pk

MAXIMUM KOPPEL 460 Nm

ACCELERATIE 0-100 km/h 5,1 s

TOPSNELHEID 275 km/h

F-TYPE, F-TYPE R-DYNAMIC



0-100 KM/H

TOPSNELHEID

5.0 LITER V8

SUPERCHARGED BENZINE [550 PK]
AWD AUTOMAAT

MAXIMUM VERMOGEN 405 kW/550 pk

MAXIMUM KOPPEL 680 Nm

ACCELERATIE 0-100 km/h 4,1 s

TOPSNELHEID 300 km/h

F-TYPE R



0-100 KM/H

TOPSNELHEID

5.0 LITER V8

SUPERCHARGED BENZINE [575 PK]
AWD AUTOMAAT

MAXIMUM VERMOGEN 423 kW/575 pk

MAXIMUM KOPPEL 700 Nm

ACCELERATIE 0-100 km/h 3,7 s

TOPSNELHEID 322 km/h**

F-TYPE SVR



0-100 KM/H

TOPSNELHEID



DE NIEUWE F-TYPE CHEQUERED FLAG

Neem plaats achter het stuurwiel van de Jaguar F-TYPE Chequered Flag en ervaar zijn vermogen. Deze auto belichaamt pure passie. Puur vakmanschap. Pure prestaties. De Jaguar F-TYPE Chequered Flag is een overtuigend succes; net als onze prestaties in de autosport, die het design van de auto hebben geïnspireerd. Onder de fraai gevormde motorkap schuilt het bekende, pure vermogen van de F-TYPE. Designdetails als unieke badges, sportieve dorpels in carrosseriekleur en een dak in contrastkleur Black dragen bij aan zijn dynamische uitstraling. Stoelbekleding met 'Chequered Flag'-logo in reliëf, een door de autosport geïnspireerde, rode 12-uurmarkering op de stuurwielrand, en een nauwgezet oog voor detail versterken de uitstraling van dit nieuwste model in de rijke historie van Jaguar. Ga uw gang; trap het gaspedaal in en geniet van het geluid. Deze auto is gemaakt om u te laten genieten van puur rijplezier.

STANDAARDUITRUSTING F-TYPE CHEQUERED FLAG

• Keuze uit i4 Ingenium- en V6 Supercharged-benzinemotoren. Coupé of Convertible. Achterwielaandrijving (RWD) of All Wheel Drive (AWD).

Exterieur:

• Beschikbaar in Caldera Red, Fuji White en Carpathian Grey • Exterior Black Design Pack met bredere, Chequered Flag-dorpels • Dak in contrastkleur Black • 20" 6-Split Spoke lichtmetalen velgen 'Style 6003' in Gloss Black • Rode remklauwen • 'Chequered Flag'-logo voor en achter.

Interieur:

• Interieur in Ebony Windsor leder met stiknaden in Pimento Red of Cirrus • Hemelbekleding in Ebony Suedecloth • Performance-stoelen met 'Chequered Flag'-logo in reliëf • Veiligheids gordels in Red • Chequered Flag-stuurwiel met verwarmbare stuurwielrand en rode 12-uurmarkering • Vloermatten met geborduurd 'Chequered Flag'-logo • Afwerking middenconsole in Black Brushed aluminium • Metalen dorpellijsten met rode verlichting.



2 KIES UW UITVOERING

 Configureer uw auto op jaguar.com



F-TYPE

BELANGRIJKE KENMERKEN

Active Sports Exhaust
Dynamic-modus
Emergency Braking
Uitklapbare achterspoiler
Xenon-koplampen met LED-LED-achterlichten
Extra warmtewerende voorruit
Sportstoelen met bekleding in leder en Suedecloth
6-voudig elektrisch verstelbare stoelen
Met leder bekleed stuurwiel, inclusief schakelpaddles in Silver (alleen automatisch)
Afwerking middenconsole in Knurled aluminium
10" touchscreen
Meridian™ audiosysteem
Navigation Pro
Park Distance Control (PDC) voor en achter
Achteruitrijcamera

300 PK EN 340 PK

Niet-actieve wielophanging
Open differentieel met Torque Vectoring
18" lichtmetalen velgen
355 mm remschijven vóór en 325 mm achter met metaalkleurige remklauwen

380 PK

Adaptive Dynamics
Limited Slip Differential met Torque Vectoring
19" lichtmetalen velgen
380 mm remschijven vóór en 325 mm achter met zwarte remklauwen
All Wheel Drive (optie)



F-TYPE R-DYNAMIC

SPECIFICATIES (EXTRA T.O.V. F-TYPE)

Switchable Active Sports Exhaust
Design Pack in Gloss Black
LED-koplampen met signature-dagrijverlichting
Afwerking middenconsole in Delta aluminium
R-Dynamic dorpellijsten

300 PK EN 340 PK

Niet-actieve wielophanging
Open differentieel met Torque Vectoring
19" lichtmetalen velgen
355 mm remschijven vóór en 325 mm achter met metaalkleurige remklauwen

380 PK

Adaptive Dynamics
Limited Slip Differential met Torque Vectoring
20" lichtmetalen velgen
380 mm remschijven vóór en 325 mm achter met zwarte remklauwen
All Wheel Drive (optie)



F-TYPE R

BELANGRIJKE KENMERKEN

550 PK

All Wheel Drive

380 mm remschijven vóór en 376 mm achter met rode remklauwen

Electronic Active Differential met Torque Vectoring

Configurable Dynamics-modus

20" lichtmetalen R-velgen

Gepolijst roestvaststalen pedalen

Interieur in Windsor leder

R-Performance-stoelen

12-voudig elektrisch verstelbare stoelen met memoryfunctie

Met leder bekleed R-stuurwiel met afgevlakte onderkant en schakelpaddles in Silver

Afwerking middenconsole in Linear Vee aluminium met R-logo

Configureerbare ambienceverlichting

Windscherm (alleen Convertible)



F-TYPE SVR

SPECIFICATIES (EXTRA T.O.V. F-TYPE R)

575 PK

Lichtgewicht uitlaatsysteem uit Titanium en Inconel®

20" gesmede lichtmetalen velgen

Geoptimaliseerde aërodynamica

Aërodynamische vleugelspoiler achter, in Carbon Fibre

SVR-Performance-stoelen

Hemelbekleding in Suedecloth

Met leder bekleed SVR-stuurwiel met verwarmbare stuurwielrand en schakelpaddles in aluminium

Afwerking middenconsole in Dark Brushed aluminium met SVR-logo

2 KIES UW OPTIES

 Configureer uw auto op jaguar.com

> DAKEN

De F-TYPE biedt de keuze uit verschillende soorten daken. Elke uitvoering heeft zijn eigen, karakteristieke eigenschappen en alle bieden ze een zichtbare expressie van individuele flair; zowel aan de buitenzijde als in het interieur.



ALUMINIUM DAK

Het aluminium dak voor de F-TYPE versterkt het pure Coupé-design. Het is even sterk en licht van gewicht als de rest van de auto. Qua kleur, stijl en lijn vormt het de ideale aanvulling op het krachtige F-TYPE silhouet. Het aluminium dak is de puurste expressie van het sportautodesign van de F-TYPE.



GLAZEN PANORAMADAK

Een groot glazen panoramadak maakt het interieur nog lichter en ruimer. Het glazen paneel beslaat de gehele breedte van het dak en is een optie op de F-TYPE Coupé. En wenst u meer privacy, dan kan het zonnescherm onder het dak handmatig worden gesloten, waardoor de inzittenden tot 99 procent zijn afgeschermd van invallend licht.



CARBON FIBRE DAK*

Carbon Fibre buiten- en binnenpanelen zijn met elkaar verlijmd om een sterke, maar lichte dakconstructie te creëren. Het optionele Carbon Fibre dak voor de F-TYPE Coupé is 20 procent lichter dan het standaard aluminium dak. Het is uitgevoerd met een zichtbare Carbon Fibre weefstructuur, afgewerkt met een dikke, hoogwaardige, transparante laklaag.



CONVERTIBLEKAP

Het lichtgewicht, stoffen dak van de F-TYPE Convertible is beschikbaar in vier kleuren. Het dak is akoestisch verbeterd door het gebruik van een samengestelde, geluiddempende stof en voorzien van een verwarmbare glazen achterruit, die vlak ligt met het dak. De convertiblekap kan in slechts 12 seconden worden geopend en gesloten, en kan volledig automatisch worden bediend bij snelheden tot 50 km/h.

*Uw Jaguar dealer geeft u graag meer informatie over de beschikbaarheid.

GETOONDE AUTO'S: F-TYPE R IN YULONG WHITE, UITGEVOERD MET OPTIES

CONVERTIBLE KAPKLEUREN

STANDAARD OPTIE

Black

Grey

Red

Beige

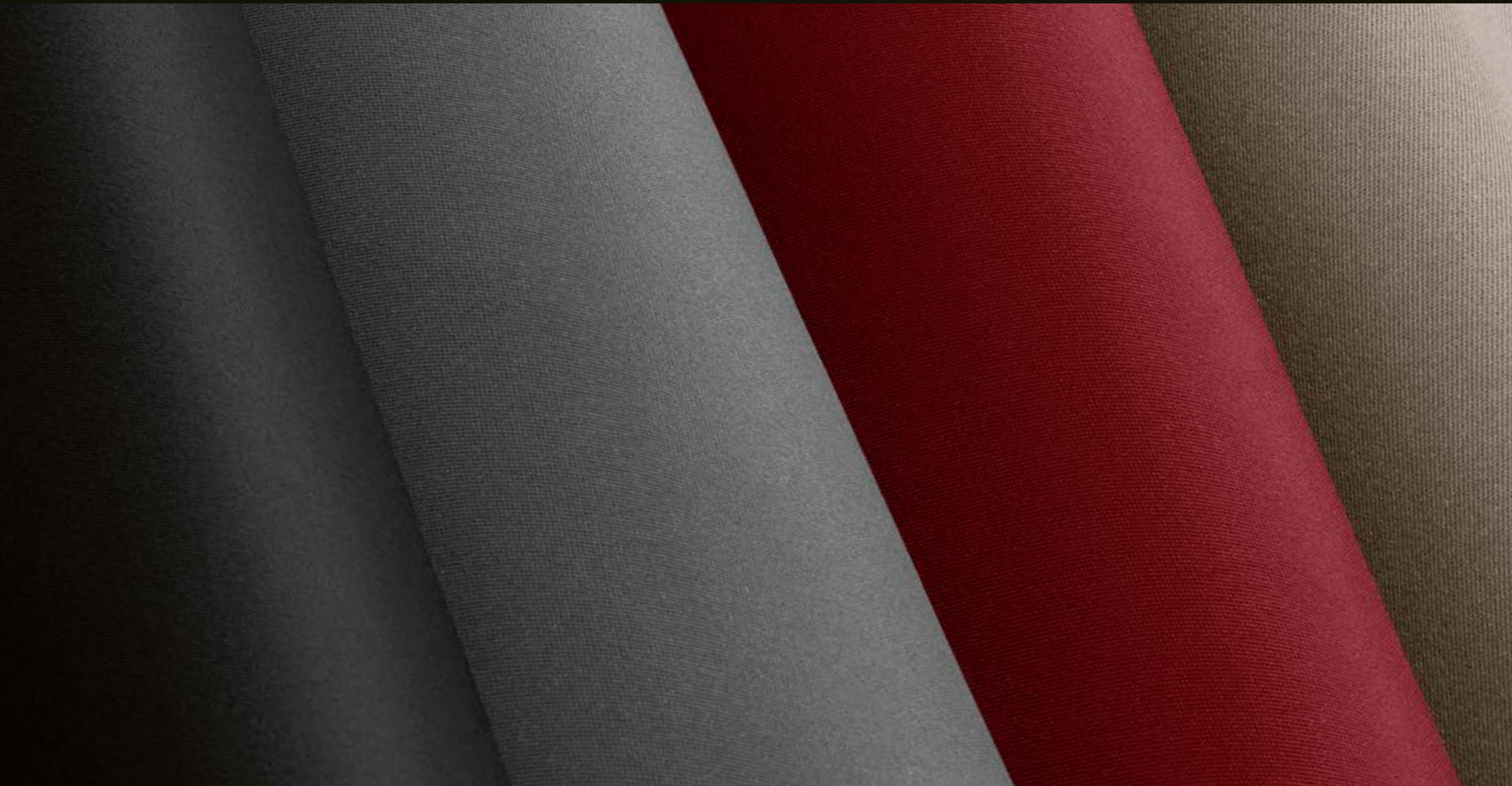

2 KIES UW OPTIES

 Configureer uw auto op jaguar.com

STANDAARDUITRUSTING	F-TYPE	F-TYPE R-DYNAMIC	F-TYPE R	F-TYPE SVR	OMSCHRIJVING
Regen/ijs/sneeuw-modus	●	●	●	●	
Dynamic Stability Control (DSC)	●	●	●	●	
Airbags	●	●	●	●	4 airbags voor Convertible, 6 airbags voor Coupé
Elektromechanisch gestuurde parkeerrem (EPB)	●	●	●	●	
Emergency Braking	●	●	●	●	
Emergency Brake Assist	●	●	●	●	
Antiblokkeer remsysteem (ABS)	●	●	●	●	
Electronic Brakeforce Distribution (EBD)	●	●	●	●	
Verzonken portiergrepen	●	●	●	●	
Buitenspiegelkappen in carrosseriekleur	●	●	●	●	
Ruitenwissers met regensensor	●	●	●	●	
LED-achterlichten	●	●	●	●	
Uitklapbare ventilatieroosters in dashboard	●	●	●	●	
Automatisch dimmende achteruitkijkspiegel	●	●	●	●	
Interieurverlichting in hemelconsole	●	●	●	●	
Twee bekerhouders voor	●	●	●	●	
10" Touch Pro touchscreen	●	●	●	●	
12V-aansluiting	●	●	●	●	
USB- en 12V-aansluiting in middenconsole	●	●	●	●	
Centrale portiervergrendeling met afstandsbediening, inclusief supervergrendeling en vergrendeling bij wegrijden	●	●	●	●	
Anti-diefstalalarm met beveiliging van carrosserie en interieur, zelfschakelende startonderbreker, noodstroombatterij en hellingshoekdetectie	●	●	●	●	
Ontgrendelingshendel in binnenzijde bagageruimte	●	●	●	●	
Keyless Start met Start-/Stopknop	●	●	●	●	
Valet-functie	●	●	●	●	
Lane Keeping Assist	●	●	●	●	Zie pagina's 58-59
Driver Condition Monitoring	●	●	●	●	Zie pagina's 58-59
Traffic Sign Recognition met Adaptive Speed Limiter	●	●	●	●	Zie pagina's 58-59
Park Distance Control (PDC) voor en achter	●	●	●	●	Zie pagina's 58-59
Achteruitrijcamera	●	●	●	●	Zie pagina's 58-59

● Standaard ○ Optie — Niet beschikbaar ■ Beschikbaar als onderdeel van pack

Uw Jaguar dealer geeft u graag meer informatie.

Zie de F-TYPE Prijs- en specificatielijst voor een volledig overzicht van standaarduitrusting, opties en optie packs of configureer uw auto op jaguar.com

STANDAARDUITRUSTING EN OPTIES

TRANSMISSIE EN DYNAMISCHE EIGENSCHAPPEN	OPTIE-CODE	F-TYPE	F-TYPE	F-TYPE R-DYNAMIC	F-TYPE R-DYNAMIC	F-TYPE R	F-TYPE SVR	OMSCHRIJVING
		(300 pk en 340 pk)	(380 pk)	(300 pk en 340 pk)	(380 pk)	(550 pk)	(575 pk)	
Versnellingspookknop in Carbon Fibre	117AT	○	○	○	○	—	—	Alleen beschikbaar i.c.m. handgeschakelde versnellingsbak
Schakelpaddles in Silver	078CN	●	●	●	●	●	—	Alleen beschikbaar i.c.m. automatische transmissie
Schakelpaddles in aluminium	078CP	—	—	—	—	○	●	Alleen beschikbaar i.c.m. automatische transmissie
Adaptive Dynamics	027CW	—	●	—	●	●	●	
Niet-actieve wielophanging	027CZ	●	—	●	—	—	—	
Dynamic-modus	088IL	●	●	●	●	—	—	
Configurable Dynamics	184AB	—	○	—	○	●	●	
Open differentieel met Torque Vectoring	027DH	●	—	●	—	—	—	
Limited Slip Differential met Torque Vectoring	027DJ	—	●	—	●	—	—	
Electronic Active Differential met Torque Vectoring	027DC	—	—	—	—	●	●	
Active Sports Exhaust	037AX	●	●	—	—	—	—	
Switchable Active Exhaust	037CF	○	○	●	●	●	●	
REMSYSTEEM								
Metaalkleurige remklauwen	020BJ	●	—	●	—	—	—	
Rode remklauwen	020BE	○	○	○	○	●	●	Alleen beschikbaar als optie met 380 mm remschijven voor en 325 mm achter of 380 mm remschijven voor en 376 mm achter
Zwarte remklauwen	020BK	○	●	○	●	○	○	Alleen beschikbaar als optie met 380 mm remschijven voor en 325 mm achter of 380 mm remschijven voor en 376 mm achter
Gele remklauwen	020BL	—	■	—	■	■	■	Onderdeel van Carbon Ceramic Brake Pack
Remschijven: 355 mm voor en 325 mm achter	020DV	●	—	●	—	—	—	
Remschijven: 380 mm voor en 325 mm achter	020JC	—	●	—	●	—	—	Alleen beschikbaar met rode of zwarte remklauwen Niet beschikbaar i.c.m. 18" lichtmetalen velgen
Remschijven: 380 mm voor en 376 mm achter	020JB	○	○	○	○	●	●	Alleen beschikbaar met rode of zwarte remklauwen Niet beschikbaar i.c.m. 18" lichtmetalen velgen
Carbon Ceramic remsysteem remschijven: 398 mm voor en 380 mm achter	020JD	—	■	—	■	■	■	Onderdeel van Carbon Ceramic Brake Pack

EXTERIEURUITVOERING		F-TYPE	F-TYPE R-DYNAMIC	F-TYPE R	F-TYPE SVR	
EXTERIEURUITVOERING	OPTIE-CODE					OMSCHRIJVING
Elektrisch bedienbare convertiblekap in Black	041CM	●	●	●	●	Alleen beschikbaar op Convertible
Elektrisch bedienbare convertiblekap in Grey	041DF	○	○	○	○	Alleen beschikbaar op Convertible
Elektrisch bedienbare convertiblekap in Red	041DG	○	○	○	○	Alleen beschikbaar op Convertible
Elektrisch bedienbare convertiblekap in Beige	041DK	○	○	○	○	Alleen beschikbaar op Convertible
Rolbeugels in Gloss Black	027BU	■	■	■	●	Alleen beschikbaar op Convertible. Onderdeel van Black Exterior Pack
Rolbeugels in Satin Chrome	027BV	●	●	●	—	Alleen beschikbaar op Convertible
Carbon Fibre dak	041CO	○	○	○	○	Alleen beschikbaar op Coupé
Glazen panoramadak – vast	041CX	○	○	○	○	Alleen beschikbaar op Coupé
Elektrisch bedienbare achterklep	070AV	○	○	○	○	Alleen beschikbaar op Coupé
Uitklapbare achterspoiler	070CA	●	●	●	○	Verlaagt, wanneer geselecteerd, de topsnelheid van de F-TYPE SVR tot 300 km/h
Vaste achterspoiler	070AR	○	○	○	—	Alleen beschikbaar op Coupé. Alleen in combinatie met Switchable Active Exhaust
Aërodynamische vleugelspoiler achter in Carbon Fibre	070CC	—	—	—	●	
RUITEN EN BUITENSPIEGELS						
Privacy glas	047DB	○	○	○	○	Alleen beschikbaar op Coupé. Alleen ruit achterklep
Verwarmbare voorruit	040AK	○	○	○	○	
Elektrisch verstel- en verwarmbare buitenspiegels	030NA	●	●	—	—	
Elektrisch verstel-, verwarm- en inklapbare buitenspiegels	030NB	○	○	—	—	
Elektrisch verstel-, verwarm- en inklapbare buitenspiegels met memoryfunctie	030RF	—	—	●	●	
Elektrisch verstel-, verwarm- en inklapbare buitenspiegels, automatisch dimmend	030RG	○	○	—	—	
Elektrisch verstel-, verwarm- en inklapbare buitenspiegels met memoryfunctie, automatisch dimmend	030PC	○	○	○	○	Niet i.c.m. 6-voudig elektrisch verstelbare stoelen
Extra warmtewerende voorruit	047EB	●	●	●	●	
KOPLAMPEN EN VERLICHTING						
Xenon-koplampen met LED-signatureverlichting	064CW	●	—	—	—	
LED-koplampen met signature-dagrijsverlichting	064GK	○	●	●	●	
Automatic High Beam Assist (AHBA)	030NT	○	○	○	○	Alleen beschikbaar met LED-koplampen met signature-dagrijsverlichting
LAKKLEUREN						
Solid lak		●	●	●	●	
Metallic lak		○	○	○	○	
Premium metallic lak		○	○	○	—	
SVO Ultra Metallic lak		○	○	○	○	
SVO Special Effect lak		○	○	○	○	
LICHTMETALEN VELGEN						
Ruimtebesparend lichtmetalen reservewiel	029VT	○	○	○	○	Niet beschikbaar i.c.m. Carbon Ceramic Brake Pack
Jaguar Tyre Repair System	029SJ	●	●	●	●	

ZITPLAATSEN

ZITPLAATSEN	OPTIE-CODE	F-TYPE	F-TYPE R-DYNAMIC	F-TYPE R	F-TYPE SVR	OMSCHRIJVING
Sportstoelen	033MC	●	●	—	—	
Performance-stoelen	033MT	○	○	■	—	Alleen i.c.m. Windsor Leather Interior Pack, Suedecloth Interior Pack of Extended Windsor Leather Interior Pack op de F-TYPE en F-TYPE R-Dynamic. Het R-logo vervalt bij de F-TYPE R met Suedecloth Interior Pack en Extended Windsor Leather Interior Pack
R-Performance-stoelen	033MU	—	—	●	—	
SVR-Performance-stoelen	033MW	—	—	—	●	
Stoelbekleding in generfd leder en Suedecloth	033JC	●	●	—	—	
Stoelbekleding in Windsor leder	033HJ	■	■	●	—	Onderdeel van Windsor Leather Interior Pack
Stoelbekleding in Windsor leder en Suedecloth, met contrasterende stiknaden	033AL	■	■	■	—	Onderdeel van Suedecloth Interior Pack
Stoelbekleding in Quilted Windsor leder, met ruitvormige stiknaden	033YQ	—	—	—	●	
Veiligheids gordels in Red	032HC	○	○	○	○	Veiligheids gordels in Red kunnen worden gecombineerd met de Ebony stoelbekleding met Ebony stiknaden, Pimento contrasterende stiknaden of Pimento stoelbekleding
6-voudig elektrisch verstelbare stoelen	300JA	●	●	—	—	
6-voudig elektrisch verstelbare en verwarmbare stoelen	300JB	○	○	—	—	Niet i.c.m. Performance-stoelen met bekleding in leder
6-voudig elektrisch verstelbare en koel-/verwarmbare stoelen	300JC	○	○	—	—	Alleen beschikbaar i.c.m. Performance-stoelen en interieur in Windsor leder
12-voudig elektrisch verstelbare stoelen met memoryfunctie	300JD	○	○	●	●	Alleen beschikbaar i.c.m. elektrisch verstelbare stuurkolom met memoryfunctie. Alleen i.c.m. elektrisch verstel-, verwarm- en inklapbare buitenspiegels met memoryfunctie, automatisch dimmend, voor F-TYPE en F-TYPE R-Dynamic
12-voudig elektrisch verstel- en verwarmbare stoelen met memoryfunctie	300JE	○	○	○	—	Alleen beschikbaar i.c.m. elektrisch verstelbare stuurkolom met memoryfunctie. Niet i.c.m. Performance-stoelen met bekleding in leder. Alleen i.c.m. elektrisch verstel-, verwarm- en inklapbare buitenspiegels met memoryfunctie, automatisch dimmend, voor F-TYPE en F-TYPE R-Dynamic
12-voudig elektrisch verstel- en verwarmbare stoelen met memoryfunctie	300JF	○	○	○	○	Alleen beschikbaar i.c.m. Performance-stoelen en elektrisch verstelbare stuurkolom met memoryfunctie. Alleen i.c.m. interieur in leder en elektrisch verstel-, verwarm- en inklapbare buitenspiegels met memoryfunctie, automatisch dimmend op F-TYPE en F-TYPE R-Dynamic

HEMELBEKLEDING

HEMELBEKLEDING						Zie pagina's 94-95 voor complete informatie over beschikbaarheid van interieurkleuren
Hemelbekleding in leder	088FE	■	■	■	■	Alleen i.c.m. Windsor Leather Headlining Pack
Hemelbekleding in Suedecloth	088HE	■	■	■	●	Alleen i.c.m. Suedecloth Upper Environment Pack
Hemelbekleding in Morzine	088HH	●	●	●	—	
Hemelbekleding in Ebony	032BU	●	●	●	●	
Hemelbekleding in Grey	032FG	○	○	○	—	Alleen Morzine
Hemelbekleding in Pimento	032FH	○	○	○	○	Niet beschikbaar op Coupé. Alleen leder
Hemelbekleding in Ivory	032CV	○	○	○	—	Niet beschikbaar i.c.m. glazen panoramadak. Alleen leder

● Standaard ○ Optie — Niet beschikbaar ■ Beschikbaar als onderdeel van pack

Uw Jaguar dealer geeft u graag meer informatie.

Zie de F-TYPE Prijs- en specificatielijst voor een volledig overzicht van standaarduitrusting, opties en optie packs of configureer uw auto op jaguar.com

Zie pagina's 94-95 voor complete informatie over beschikbaarheid van interieurkleuren.

INTERIEURUITVOERING

INTERIEURUITVOERING	OPTIE-CODE	F-TYPE	F-TYPE R-DYNAMIC	F-TYPE R	F-TYPE SVR	OMSCHRIJVING
Zonnekleppen	115AU	●	●	—	—	
Zonnekleppen met make-upspiegels	115AQ	○	○	●	—	Alleen beschikbaar in Ebony of Grey
Suedecloth zonnekleppen met make-upspiegels	115AT	■	■	■	●	Onderdeel van Suedecloth Upper Environment Pack
Lederen zonnekleppen met make-upspiegels	115AS	■	■	■	■	Onderdeel van Windsor Leather Headlining Pack
Gepolijst roestvaststalen pedalen	051AJ	○	○	●	●	Alleen beschikbaar i.c.m. automatische transmissie
Windscherm	041EB	○	○	●	●	Alleen beschikbaar op Convertible
Elektrisch in hoogte en lengte verstelbare stuurkolom	049AV	●	●	—	—	
Elektrisch in hoogte en lengte verstelbare stuurkolom met memoryfunctie	049AE	○	○	●	●	Niet i.c.m. 6-voudig elektrisch verstelbare stoelen
Met leder bekleed stuurwiel	032BV	●	●	—	—	
Met leder bekleed stuurwiel met afgevlakte onderkant	032LF	○	○	—	—	
Met leder bekleed stuurwiel met afgevlakte onderkant en spaken in Black	032LA	■	■	—	—	Onderdeel van Interior Black Pack
Met leder bekleed R-stuurwiel	032FL	—	—	●	—	
Met leder bekleed R-stuurwiel met afgevlakte onderkant	032FQ	—	—	○	—	
Met leder bekleed R-stuurwiel met afgevlakte onderkant en spaken in Black	032LE	—	—	■	—	Onderdeel van Interior Black Pack
Met leder bekleed SVR-stuurwiel	032FO	—	—	—	●	
Met Suedecloth bekleed SVR-stuurwiel	032FI	—	—	—	○	Niet beschikbaar i.c.m. verwarmbare stuurwielrand
Verwarmbare stuurwielrand	032DV	○	○	○	●	
Premium vloermatten	079CA	●	●	■	—	Onderdeel van Suedecloth Interior Pack, tenzij standaard
Sport vloermatten	079DE	○	○	—	—	
Vloermatten met omboording in Nubuck-leder	079DG	—	—	—	●	
Vloermatten met contrasterende omboording	079BT	■	■	●	—	Onderdeel van Full Windsor Leather Interior Pack

● Standaard ○ Optie — Niet beschikbaar ■ Beschikbaar als onderdeel van pack

Uw Jaguar dealer geeft u graag meer informatie.

Zie de F-TYPE Prijs- en specificatielijst voor een volledig overzicht van standaarduitrusting, opties en optie packs of configureer uw auto op jaguar.com

INTERIEURUITVOERING [VERVOLG]	OPTIE-CODE	F-TYPE	F-TYPE R-DYNAMIC	F-TYPE R	F-TYPE SVR	OMSCHRIJVING
Single-zone automatic climate control	022AX	●	●	●	●	
2-Zone automatic climate control	022AY	○	○	○	○	
Luchtkwaliteitssensor	022FA	○	○	○	○	
Configureerbare ambianceverlichting	064FM	○	○	●	●	
Metalen dorpellijsten met verlichting en 'JAGUAR' woordmerk	048BD	○	○	○	○	

VEILIGHEID & BEVEILIGING

VEILIGHEID & BEVEILIGING	OPTIE-CODE	F-TYPE	F-TYPE R-DYNAMIC	F-TYPE R	F-TYPE SVR	OMSCHRIJVING
Pedestrian Contact Sensing	050BC	●	●	●	●	
Homelink® geïntegreerd afstandsbedieningssysteem voor garagedeur, hek, etc.	025CT	○	○	○	○	
Keyless Entry	066AC	○	○	●	●	
Tyre Pressure Monitoring System (TPMS)	062AD	●	●	●	●	
Achteruitrijcamera	086FA	●	●	●	●	
Cruise control en Speed Limiter	065AB	●	●	●	●	
Park Distance Control (PDC) voor	086EG	●	●	●	●	
Park Distance Control (PDC) achter	086EH	●	●	●	●	
Emergency Braking	065EA	●	●	●	●	
Park Assist (Parallel Park)	086GZ	○	○	○	○	
Blind Spot Assist met Rear Traffic Monitor	086GM/086KB	○	○	○	○	Alleen i.c.m. elektrisch verstel-, verwarm- en inklapbare buitenspiegels, automatisch dimmend
Lane Keeping Assist	086BG	●	●	●	●	
Driver Condition Monitoring	086DH	●	●	●	●	
Traffic Sign Recognition met Adaptive Speed Limiter	086DC	●	●	●	●	

2 KIES UW OPTIES

 Configureer uw auto op jaguar.com

INFORMATIE, COMMUNICATIE EN ENTERTAINMENT

INFORMATIE EN COMMUNICATIE	OPTIE-CODE	F-TYPE	F-TYPE R-DYNAMIC	F-TYPE R	F-TYPE SVR	OMSCHRIJVING
Protect	011BE	●	●	●	●	
Remote Premium	011DA	●	●	●	●	Onderdeel van Connect Pro Pack
InControl Apps	025PA	●	●	●	●	Onderdeel van Connect Pro Pack
10" Touch Pro touchscreen	025NE	●	●	●	●	
Navigation Pro navigatiesysteem	087AU	●	●	●	●	
Secure Tracker*	011AE	○	○	○	○	Omvat een abonnement voor de duur van de garantieperiode
Pro Services	025RK	●	●	●	●	Onderdeel van Connect Pro Pack
Bluetooth® mobiele telefoon-integratiesysteem, inclusief Bluetooth® audiostreaming	025MA	●	●	●	●	
Apple CarPlay®		●	●	●	●	
Analoog instrumentenpaneel met 5" TFT infodisplay - 300 km/h	038IE	●	●	—	—	
Analoog instrumentenpaneel met 5" TFT infodisplay - 320 km/h	038IF	—	—	●	●	
AUDIOSYSTEMEN						
DAB+-tuner (Digital Audio Broadcasting)	025JB	○	○	○	○	
Meridian™ audiosysteem (380 W)	025LM	●	●	●	●	
Meridian™ Surround Sound audiosysteem (770 W)	025LN	○	○	○	○	

● Standaard ○ Optie — Niet beschikbaar ■ Beschikbaar als onderdeel van pack.

Uw Jaguar dealer geeft u graag meer informatie. Zie de F-TYPE Prijs- en specificatielijst voor een volledig overzicht van standaarduitrusting, opties en optie packs of configureer uw auto op jaguar.nl

Jaguar Optimised Assistance omvat een abonnement dat kan worden verlengd na de door uw Jaguar dealer geadviseerde aanlooperperiode.

Remote omvat een abonnement dat kan worden verlengd na de door uw Jaguar dealer geadviseerde aanlooperperiode. InControl-functies, opties en de beschikbaarheid daarvan verschillen per land. Vraag uw Jaguar dealer naar de beschikbaarheid en voorwaarden. Getoonde informatie en afbeeldingen met betrekking tot InControl-technologie, inclusief schermen of fragmenten, zijn onderhevig aan software-updates, versiebeheer en andere systeem-/visuele wijzigingen, afhankelijk van de geselecteerde opties. Dekking van mobiele netwerken kan niet overal worden gegarandeerd. InControl Apps en Remote App moeten worden gedownload uit de Apple/Play Store. De bestuurder dient interieurfuncties alleen te gebruiken wanneer dat veilig is om te doen. Bestuurders dienen er te allen tijde voor te zorgen dat zij de auto onder controle hebben.

OPTIE PACKS

	OPTIE-CODE	F-TYPE	F-TYPE R-DYNAMIC	F-TYPE R	F-TYPE SVR	OMSCHRIJVING
Black Exterior Pack	032EI	○	○	○	—	Afwerking in Gloss Black van omlijsting zijruiten (alleen Coupé), splitter voorzijde, grille-omlijsting, powervents in voorspatborden, motorkaplouves, onderbumper achter en rolbeugels (alleen Convertible) ¹
Exterior Design Pack	032GJ	—	○	○	—	Splitter voorzijde, dorpelverbreeders en venturi achter in exterieurkleur ¹
Exterior Black Design Pack	032GK	—	○	○	—	Splitter voorzijde, dorpelverbreeders en venturi achter in exterieurkleur. Afwerking in Gloss Black van omlijsting zijruiten (alleen Coupé), grille-omlijsting, powervents in voorspatborden, motorkaplouves, rolbeugels (alleen Convertible) ¹
Exterior Carbon Fibre Pack	032IT	—	○	○	—	Splitter voorzijde, dorpelverbreeders en venturi achter in exterieurkleur. Afwerking in Gloss Black van omlijsting zijruiten (alleen Coupé) en grille-omlijsting. Carbon Fibre powervents in voorspatborden, motorkaplouves, buitenspiegelkappen en rolbeugels (alleen Convertible) ¹
SVR Exterior Carbon Fibre Pack	032IA	—	—	—	○	Carbon Fibre powervents in voorspatborden, motorkaplouves, buitenspiegelkappen, splitter voorzijde, venturi achter en rolbeugels (alleen Convertible)
Carbon Ceramic Brake Pack	095MA	○	○	○	—	Gele remklauwen, Jaguar Tyre Repair System, 20" 5-Split Spoke lichtmetalen velgen 'Style 5040' met afwerking in metallic Black, Carbon Ceramic remsysteem met remschijven van 398 mm voor en 380 mm achter, pedalen in gepolijst metaal. Alleen beschikbaar i.c.m. 380 pk automaat of op F-TYPE R
SVR Carbon Ceramic Brake Pack	095MC	—	—	—	○	Gele remklauwen, Jaguar Tyre Repair System, 20" 10-Split Spoke lichtmetalen velgen 'Style 1041' in Satin Black & Diamond Turned Finish, Carbon Ceramic remsysteem met remschijven van 398 mm voor en 380 mm achter, pedalen in gepolijst metaal
Windsor Leather Headlining Pack	021BS	○	○	○	○	Lederen zonnekleppen met make-upspiegels, lederen hemelbekleding ²
Suedecloth Headlining Pack	021BT	○	○	○	—	Suedecloth zonnekleppen met make-upspiegels, Suedecloth hemelbekleding
Climate Pack 1	017DL	○	○	○	—	2-Zone automatic climate control, verwarmbare voorruit, verwarmbare stoelen, verwarmbare stuurwielrand
Windsor Leather Interior Pack	017FD	○	○	—	—	Stoelbekleding in Windsor leder, portierbekleding in Windsor leder, bekleding console in Windsor leder, bovenzijde dashboard bekleed met Windsor leder
Extended Windsor Leather Interior Pack	017FZ	○	○	○	○	Alleen i.c.m. Siena Tan en Pimento. Interieur in Extended colour Windsor leder met vloermatten met contrasterende omboording
Suedecloth Interior Pack	SDF	○	○	○	—	Suedecloth portierbekleding, stoelbekleding in Windsor leder en Suedecloth met contrasterende stiknaden, Performance-stoelen, Suedecloth zonnekleppen met make-upspiegels, Suedecloth hemelbekleding, console in Windsor leder met dubbele stiknaden, bovenzijde dashboard bekleed met Suedecloth en voorzien van contrasterende stiknaden. Inclusief Premium vloermatten voor F-TYPE R
Interior Black Pack	074PX	○	○	○	—	Omlijsting ventilatieroosters in Black, instrumentenpaneel met ringen rond instrumenten in Gloss Black, portiergrepen in Gloss Black en met leder bekleed stuurwiel met afgevlakte onderkant en spaken in Black. (F-TYPE R met R-logo)

*Standaard in Nederland.

¹Inhoud van pack kan per model verschillen. ²Alleen i.c.m. Windsor Leather Interior Pack of Full Windsor Leather Interior Pack.

Zie pagina's 94-95 voor complete informatie over beschikbaarheid van interieurkleuren bij het selecteren van een Interior Pack.

3 KIES UW LAKKLEUR

 Configureer uw auto op [jaguar.com](https://www.jaguar.com)

SOLID

Narvik Black

Fuji White

Caldera Red

METALLIC

Santorini Black

Yulong White

Eiger Grey

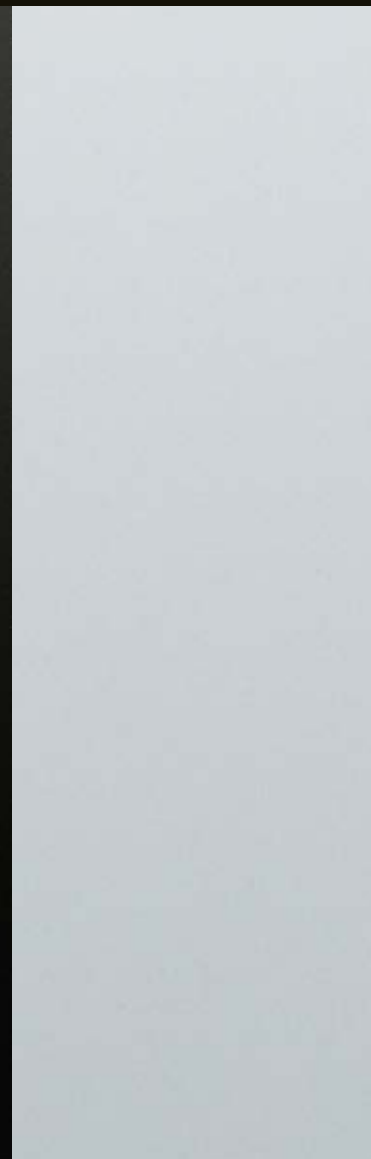
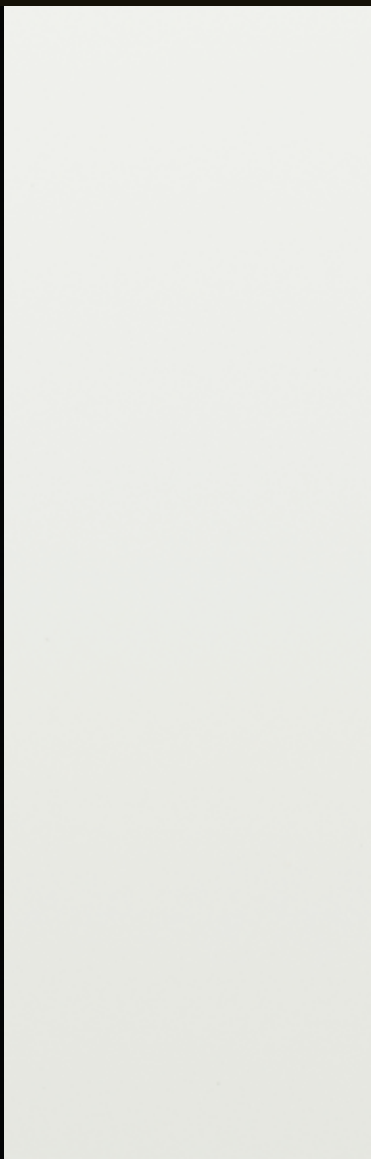

PREMIUM METALLIC

Indus Silver

British Racing Green

Portofino Blue

Ultra blue

Carpathian Grey

Silicon Silver



3 KIES UW LAKKLEUR

 Configureer uw auto op jaguar.com

SPECIAL EFFECT

Valloire
White Pearl

Meribel
White Pearl

Spectral Racing Red

ULTRA METALLIC

Velocity

Ligurian Black

Mescalito Black

Borealis Black

Bosphorus Grey

Windward Grey





SPECIAL VEHICLE
OPERATIONS

Scafell Grey



British Racing Green

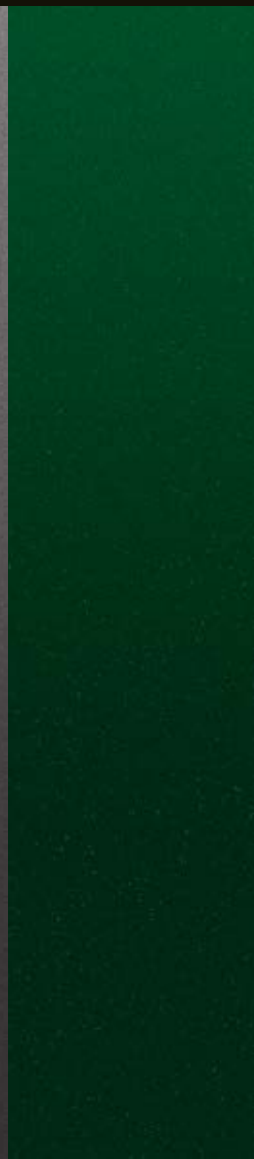

Balmoral Blue



Desire



Madagascar Orange



Flux



Rio Gold



Verbier Silver



Ethereal Silver



4 KIES UW VELGEN EN REMSYSTEEM

 Configureer uw auto op jaguar.com



18" 10-SPOKE
'STYLE 1036'



18" 10-SPOKE
'STYLE 1024'



19" 10-SPOKE
'STYLE 1023'



19" 7-SPLIT SPOKE
'STYLE 7013'



19" 5-SPLIT SPOKE
'STYLE 5058'

AFWERKING VELG	Silver	Silver	Silver	Silver	Technical Grey & Diamond Turned Finish
VELGMAAT VOOR	8,5J x 18"	8,5J x 18"	8,5J x 19"	8,5J x 19"	8,5J x 19"
BANDENMAAT VOOR	245/45 R18	245/45 R18	245/40 R19	245/40 R19	245/40 R19
VELGMAAT ACHTER	9,5J x 18"	9,5J x 18"	9,5J x 19"	9,5J x 19"	9,5J x 19"
BANDENMAAT ACHTER	275/40 R18	275/40 R18	275/35 R19	275/35 R19	275/35 R19
OPTIECODE	031FK	029ZG	029ZF	029ZK	029ZA
F-TYPE 300 pk	●	—	○	○	○
F-TYPE 340 pk	—	●	○	○	○
F-TYPE 380 pk	—	—	●	○	○
F-TYPE R-Dynamic 300 pk en 340 pk	—	—	—	●	○
F-TYPE R-Dynamic 380 pk	—	—	—	—	—
F-TYPE R	—	—	—	—	—
F-TYPE SVR	—	—	—	—	—



REMSCHIJVEN:
355 MM VOOR
325 MM ACHTER



REMSCHIJVEN:
380 MM VOOR
325 MM ACHTER



REMSCHIJVEN:
380 MM VOOR
376 MM ACHTER



CARBON CERAMIC
REMSCHIJVEN:
398 MM VOOR
380 MM ACHTER

● Standaard ○ Optie — Niet van toepassing ■ Onderdeel van Pack

*Alleen i.c.m. automatische transmissie.

Uw Jaguar dealer geeft u graag meer informatie. Zie de F-TYPE Prijs- en specificatielijst voor een volledig overzicht van standaarduitrusting, opties en optie packs of configureer uw auto op jaguar.com



20" 6-SPLIT SPOKE
'STYLE 6003'

20" 5-SPOKE
'STYLE 5060'

20" 5-SPOKE
'STYLE 5042'

20" 5-SPLIT SPOKE
'STYLE 5039'

20" 5-SPLIT SPOKE
'STYLE 5061'

20" 5-SPLIT SPOKE
'STYLE 5040'

20" 10-SPOKE
GESMEED
'STYLE 1041'

Dark Grey &
Diamond Turned Finish

Silver

Carbon Fibre, Satin Grey &
Diamond Turned Finish

Gloss Black

Satin Grey

Metallic Black

Satin Black &
Diamond Turned Finish

9,0J x 20"

9,0J x 20"

9,0J x 20"

9,0J x 20"

9,0J x 20"

9,0J x 20"

9,0J x 20"

255/35 R20

255/35 R20

255/35 R20

255/35 R20

265/35 R20

255/35 R20

265/35 R20

10,5J x 20"

10,5J x 20"

10,5J x 20"

10,5J x 20"

11,0J x 20"

10,5J x 20"

11,0J x 20"

295/30 R20

295/30 R20

295/30 R20

295/30 R20

305/30 R20

295/30 R20

305/30 R20

029ZI

031FL

029ZS

029ZL

031JT

031FN

031JR

○

○

○

○

—

—

—

○

○

○

○

—

—

—

○

○

○

○

—

■*

—

○

○

○

○

—

—

—

●

○

○

○

—

■*

—

○

●

○

○

—

■

—

—

—

—

—

●

—

■

REMSYSTEMEN	OPTIE-CODE	F-TYPE (300 pk en 340 pk)	F-TYPE (380 pk)	F-TYPE R-DYNAMIC (300 pk en 340 pk)	F-TYPE R-DYNAMIC (380 pk)	F-TYPE R (550 pk)	F-TYPE SVR (575 pk)	OMSCHRIJVING
Remschijven: 355 mm voor & 325 mm achter	020DV	●	—	●	—	—	—	
Remschijven: 380 mm voor & 325 mm achter	020JC	—	●	—	●	—	—	Alleen beschikbaar met rode of zwarte remklauwen. Niet beschikbaar i.c.m. 18" velgen
Remschijven: 380 mm voor & 376 mm achter	020JB	○	○	○	○	●	●	Alleen beschikbaar met rode of zwarte remklauwen. Niet beschikbaar i.c.m. 18" velgen
Carbon Ceramic remsysteem	020JD	—	■*	—	■*	■	■	Onderdeel van Carbon Ceramic Brake Pack i.c.m. 20" lichtmetalen velgen en Carbon Ceramic Brake Pack i.c.m. gesmede lichtmetalen SVR velgen

5 KIES UW INTERIEUR

 Configureer uw auto op jaguar.com

F-TYPE EN F-TYPE R-DYNAMIC	STOLEN MET STIKNADEN	BOVENZIJDJE DASHBOARD MET STIKNADEN	BEKLEDING- EN OPTIECODES	HEMELBEKLEDING	TAPIJT	VEILIGHEIDSGORDELS
Standaard						
Sportstoelen met bekleding in leder en Suede cloth	Ebony met Ebony Cirrus met Cirrus	Ebony met Ebony Ebony met Ebony	SDE SDH	Ebony of Grey Ebony of Grey	Ebony Ebony	Ebony of Red Ebony
Optie						
Sportstoelen met bekleding in Windsor leder i.c.m. interieur in Windsor leder ¹	Ebony met Ebony Cirrus met Cirrus	Ebony met Ebony Ebony met Ebony	SDE + 017FD SDH + 017FD	Ebony, Grey of Ivory ³ Ebony of Grey	Ebony Ebony	Ebony of Red Ebony
Performance-stoelen met bekleding in Windsor leder i.c.m. interieur in Windsor leder ²	Ebony met Ebony Ebony met Pimento Ebony met Siena Tan Ebony met Ivory Siena Tan met Cirrus Brogue met Ivory Pimento met Ebony Ivory met Ebony	Ebony met Ebony Ebony met Ebony Ebony met Ebony Ebony met Ebony Ebony met Ebony Ebony met Ebony Ebony met Ebony Ebony met Ebony	SDE + 033MT + 017FD SDX + 033MT + 017FD SDY + 033MT + 017FD SDG + 033MT + 017FD TJR + 033MT + 017FD SDK + 033MT + 017FD SDL + 033MT + 017FD SDM + 033MT + 017FD	Ebony, Grey of Ivory ³ Ebony, Grey of Pimento ⁴ Ebony of Grey Ebony, Grey of Ivory ³ Ebony of Grey Ebony, Grey of Ivory ³ Ebony, Grey of Pimento ⁴ Ebony, Grey of Ivory ³	Ebony Ebony Ebony Ebony Ebony Ebony Ebony Ebony	Ebony of Red Ebony of Red Ebony Ebony Ebony Ebony Ebony of Red Ebony
Performance-stoelen met bekleding in Windsor leder en Suede cloth i.c.m. interieur in Windsor leder ²	Ebony met Cirrus	Ebony met Cirrus	SDF	Ebony Suede cloth	Ebony	Ebony
Performance-stoelen met bekleding in Windsor leder i.c.m. interieur in Extended coloured Windsor leder en vloermatten met contrasterende omboording ²	Pimento met Ebony Siena Tan met Cirrus ⁵	Pimento met Ebony Siena Tan met Cirrus	TSW + 033MT + 017FZ SBH + 033MT + 017FZ	Ebony of Pimento ⁴ Ebony	Ebony Ebony	Ebony of Red Ebony

¹Bij interieur in Windsor leder zijn bovenzijde dashboard, middenconsole en portierpanelen uitgevoerd in Windsor leder.

²Inclusief Extended coloured Windsor leder voor bovenzijde dashboard aan passagierszijde, bovenzijde portierpanelen en middenconsole; vloermatten in Ebony met omboording in gekleurd Nubuck leder en contrasterende stiknaden in Ebony.

³Hemelbekleding in Ivory leder niet beschikbaar i.c.m. glazen panoramadak.

⁴Hemelbekleding in Pimento leder is alleen beschikbaar op Convertible.

⁵Alleen beschikbaar i.c.m. automatische transmissie.

Uw Jaguar dealer geeft u graag meer informatie.

F-TYPE R						
	STOELEN MET STIKNADEN	BOVENZIJDJE DASHBOARD MET STIKNADEN	BEKLEDING- EN OPTIECODES	HEMELBEKLEDING	TAPIJT	VEILIGHEIDSGORDELS
Standaard						
Performance-stoelen met bekleding in Windsor leder met 'R' in reliëf in hoofdsteunen i.c.m. interieur in Windsor leder	Ebony met Ebony	Ebony met Ebony	SDE	Ebony, Grey of Ivory ³	Ebony	Ebony of Red
	Ebony met Ivory	Ebony met Ivory	SDR	Ebony, Grey of Ivory ³	Ebony	Ebony
	Ebony met Pimento	Ebony met Pimento	SDQ	Ebony, Grey of Pimento ⁴	Ebony	Ebony of Red
	Ebony met Siena Tan	Ebony met Siena Tan	SDS	Ebony of Grey	Ebony	Ebony
	Siena Tan en Ebony Duo Tone met Siena Tan	Ebony met Siena Tan	SDV	Ebony of Grey	Ebony	Ebony
	Ivory en Ebony Duo Tone met Ivory	Ebony met Ivory	SDU	Ebony, Grey of Ivory ³	Ebony	Ebony
	Pimento en Ebony Duo Tone met Pimento	Ebony met Pimento	SDT	Ebony, Grey of Pimento ⁴	Ebony	Ebony of Red
Optie						
Performance-stoelen met bekleding in Windsor leder en suedecloth i.c.m. interieur in Windsor leder	Ebony met Cirrus	Ebony met Cirrus	SDF	Ebony Suedecloth	Ebony	Ebony
	Pimento met Ebony	Pimento met Ebony	TSW + 017FZ	Ebony of Pimento ⁴	Ebony	Ebony of Red
	Siena Tan met Cirrus	Siena Tan met Cirrus	SBH + 017FZ	Ebony	Ebony	Ebony
Performance-stoelen met bekleding in Windsor leder i.c.m. interieur in Extended coloured Windsor leder²						
F-TYPE SVR						
	STOELEN MET STIKNADEN	BOVENZIJDJE DASHBOARD MET STIKNADEN	BEKLEDING- EN OPTIECODES	HEMELBEKLEDING	TAPIJT	VEILIGHEIDSGORDELS
Standaard						
Quilted Performance-stoelen met bekleding in Windsor leder en SVR-logo in reliëf in hoofdsteunen i.c.m. bekleding van dashboard aan bestuurderszijde in Suedecloth	Ebony met Cirrus	Ebony met Cirrus	SDP	Ebony	Ebony	Ebony
	Ebony met Pimento	Ebony met Pimento	SDQ	Ebony of Pimento ⁴	Ebony	Ebony of Red
	Ebony met Reims Blue	Ebony met Reims Blue	SDW	Ebony	Ebony	Ebony
Optie						
Performance-stoelen met bekleding in Quilted Windsor leder met SVR-logo in reliëf in hoofdsteunen i.c.m. interieur in Extended coloured Windsor leder ²	Pimento met Ebony	Pimento met Ebony	TSW + 017FZ	Ebony of Pimento ⁴	Ebony	Red
	Siena Tan met Cirrus	Siena Tan met Cirrus	SBH + 017FZ	Ebony	Ebony	Ebony

5 KIES UW INTERIEUR

 Configureer uw auto op jaguar.com

Afgebeeld interieur: F-TYPE R-Dynamic met Performance-stoelen (optie) met bekleding in Ebony Windsor leder, interieurafwerking in Delta aluminium, hemelbekleding in Ebony Morzine, bovenzijde dashboard en tapijt in Ebony.



F-TYPE EN F-TYPE R-DYNAMIC

KLEURENCOMBINATIES VOOR HET INTERIEUR

STANDAARD SPORTSTOELN MET BEKLEDING IN LEDER EN SUEDECLOTH, ALS OPTIE SPORTSTOELN MET BEKLEDING IN WINDSOR LEDER I.C.M. INTERIEUR IN WINDSOR LEDER

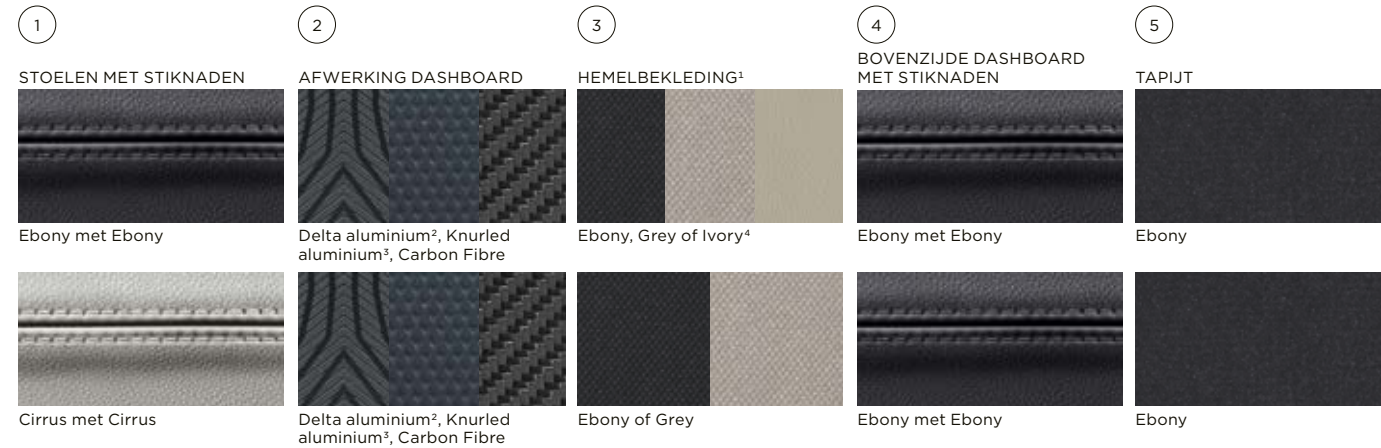

OPTIE: PERFORMANCE-STOELN MET BEKLEDING IN WINDSOR LEDER I.C.M. INTERIEUR IN WINDSOR LEDER



¹Standaard in Ebony Morzine, als optie in Grey Morzine of in Ebony Suedecloth. Als optie in Ebony, Pimento of Ivory leder.

²Delta aluminium is standaard op de F-TYPE R-Dynamic en als optie op de F-TYPE.

³Knurled aluminium is standaard op de F-TYPE en als optie op de F-TYPE R-Dynamic.











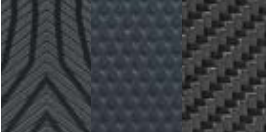
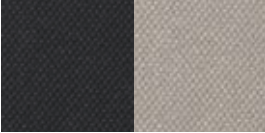

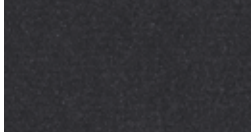

⁴Hemelbekleding in Ivory leder niet beschikbaar i.c.m. glazen panoramadak.

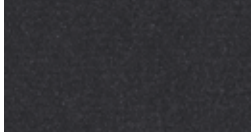
⁵Hemelbekleding in Pimento alleen beschikbaar op Convertible.

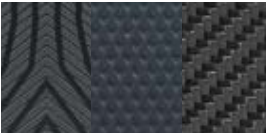
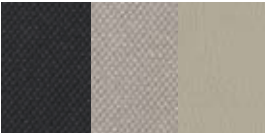
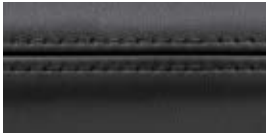
F-TYPE EN F-TYPE R-DYNAMIC

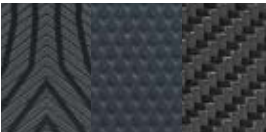
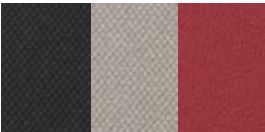
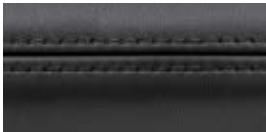
KLEURENCOMBINATIES VOOR HET INTERIEUR

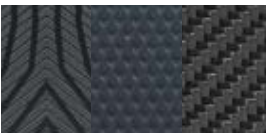
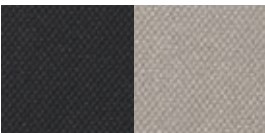
OPTIE: PERFORMANCE-STOELEN MET BEKLEDING IN WINDSOR LEDER
I.C.M. INTERIEUR IN WINDSOR LEDER [VERVOLG]

1	2	3	4	5
STOELEN MET STIKNADEN	AFWERKING MIDDENCONSOLE	HEMELBEKLEDING ¹	BOVENZIJDE DASHBOARD MET STIKNADEN	TAPIJT
 Ebony met Siena Tan	 Delta aluminium ² , Knurled aluminium ³ , Carbon Fibre	 Ebony of Grey	 Ebony met Ebony	 Ebony
 Ebony met Ivory	 Delta aluminium ² , Knurled aluminium ³ , Carbon Fibre	 Ebony, Grey of Ivory ⁴	 Ebony met Ebony	 Ebony
 Brogue met Ivory	 Delta aluminium ² , Knurled aluminium ³ , Carbon Fibre	 Ebony, Grey of Ivory ⁴	 Ebony met Ebony	 Ebony
 Pimento met Ebony	 Delta aluminium ² , Knurled aluminium ³ , Carbon Fibre	 Ebony, Grey of Pimento ⁵	 Ebony met Ebony	 Ebony
 Siena Tan met Cirrus	 Delta aluminium ² , Knurled aluminium ³ , Carbon Fibre	 Ebony of Grey	 Ebony met Ebony	 Ebony

¹Standaard in Ebony Morzine, als optie in Grey Morzine of in Ebony Suedecloth. Als optie in Ebony, Pimento of Ivory leder.

²Delta aluminium is standaard op de F-TYPE R-Dynamic en als optie op de F-TYPE.

³Knurled aluminium is standaard op de F-TYPE en als optie op de F-TYPE R-Dynamic.

⁴Hemelbekleding in Ivory leder niet beschikbaar i.c.m. glazen panoramadak.

⁵Hemelbekleding in Pimento alleen beschikbaar op Convertible.

⁶Alleen beschikbaar i.c.m. automatische transmissie.



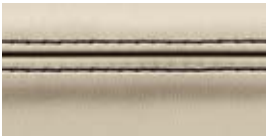

OPTIE: PERFORMANCE-STOELN MET BEKLEDING IN WINDSOR LEDER
I.C.M. INTERIEUR IN WINDSOR LEDER [VERVOLG]

①	②	③	④	⑤
STOELN MET STIKNADEN	AFWERKING MIDDENCONSOLE	HEMELBEKLEDING ¹	BOVENZIJDE DASHBOARD MET STIKNADEN	TAPIJT
				
Ivory met Ebony	Delta aluminium ² , Knurled aluminium ³ , Carbon Fibre	Ebony, Grey of Ivory ⁴	Ebony met Ebony	Ebony

OPTIE: PERFORMANCE-STOELN MET BEKLEDING IN SUEDECLOTH EN WINDSOR LEDER
I.C.M. INTERIEUR IN WINDSOR LEDER

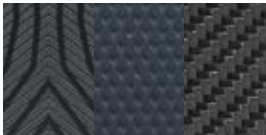
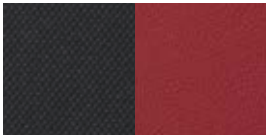
STOELN MET STIKNADEN	AFWERKING MIDDENCONSOLE	HEMELBEKLEDING	BOVENZIJDE DASHBOARD MET STIKNADEN	TAPIJT
				
Ebony met Cirrus	Delta aluminium ² , Knurled aluminium ³ , Carbon Fibre	Ebony Suedecloth	Ebony met Cirrus	Ebony

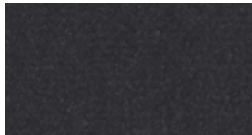
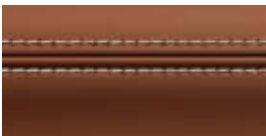
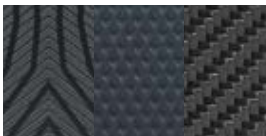
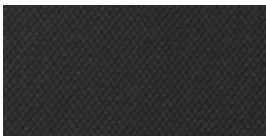
OPTIE: PERFORMANCE-STOELN MET BEKLEDING IN WINDSOR LEDER
I.C.M. INTERIEUR IN EXTENDED WINDSOR LEDER

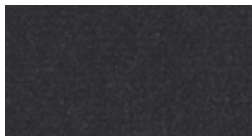
STOELN MET STIKNADEN	AFWERKING MIDDENCONSOLE	HEMELBEKLEDING ¹	BOVENZIJDE DASHBOARD MET STIKNADEN	TAPIJT
				
Pimento met Ebony	Delta aluminium ² , Knurled aluminium ³ , Carbon Fibre	Ebony of Pimento ⁵	Pimento met Ebony	Ebony
				
Siena Tan met Cirrus ⁶	Delta aluminium ² , Knurled aluminium ³ , Carbon Fibre	Ebony	Siena Tan met Cirrus	Ebony

5 KIES UW INTERIEUR

 Configureer uw auto op jaguar.com









Afgebeeld interieur: Performance-stoelen (optie) met bekleding in Pimento Windsor leder met interieurafwerking in Linear Vee aluminium, hemelbekleding in Ebony leder, bovenzijde dashboard in Pimento en tapijt in Ebony.

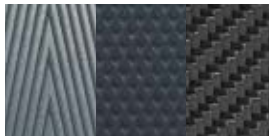
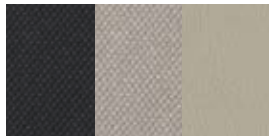

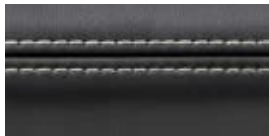
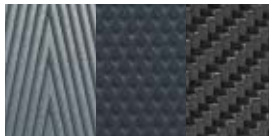
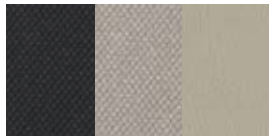
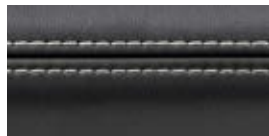
F-TYPE R

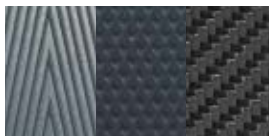
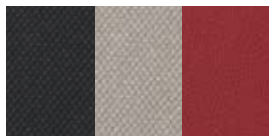
KLEURENCOMBINATIES VOOR HET INTERIEUR

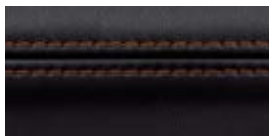
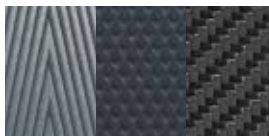
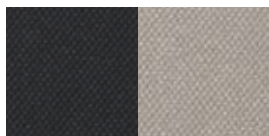
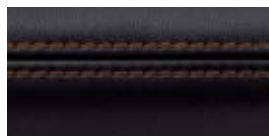
STANDAARD R-PERFORMANCE-STOELN MET BEKLEDING IN WINDSOR LEDER
I.C.M. INTERIEUR IN WINDSOR LEDER

1	2	3	4	5
STOELN MET STIKNADEN	AFWERKING MIDDENCONSOLE	HEMELBEKLEDING ¹	BOVENZIJDE DASHBOARD MET STIKNADEN	TAPIJT
 Ebony met Ebony	 Linear Vee aluminium², Knurled aluminium, Carbon Fibre	 Ebony, Grey of Ivory³	 Ebony met Ebony	 Ebony
 Ebony met Ivory	 Linear Vee aluminium², Knurled aluminium, Carbon Fibre	 Ebony, Grey of Ivory³	 Ebony met Ivory	 Ebony
 Ebony met Pimento	 Linear Vee aluminium², Knurled aluminium, Carbon Fibre	 Ebony, Grey of Pimento⁴	 Ebony met Pimento	 Ebony
 Ebony met Siena Tan	 Linear Vee aluminium², Knurled aluminium, Carbon Fibre	 Ebony of Grey	 Ebony met Siena Tan	 Ebony

¹Standaard in Ebony Morzine, als optie in Grey Morzine of in Ebony Suedecloth. Als optie in Ebony, Pimento of Ivory leder.

²Linear Vee aluminium is standaard.



³Hemelbekleding in Ivory leder niet beschikbaar i.c.m. glazen panoramadak.

⁴Hemelbekleding in Pimento alleen beschikbaar op Convertible.

F-TYPE R

KLEURENCOMBINATIES VOOR HET INTERIEUR

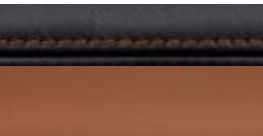
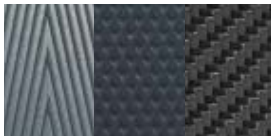
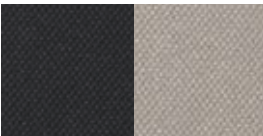
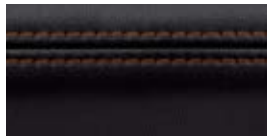
STANDAARD R-PERFORMANCE-STOELN MET BEKLEDING IN WINDSOR LEDER
I.C.M. INTERIEUR IN WINDSOR LEDER [VERVOLG]

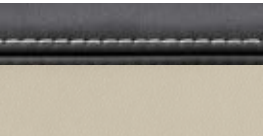
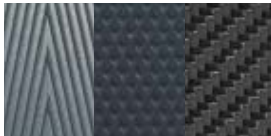
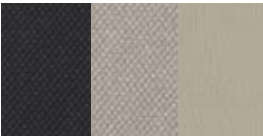
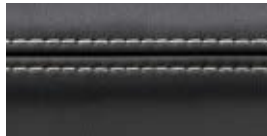
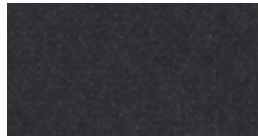
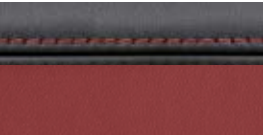
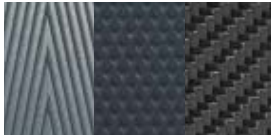
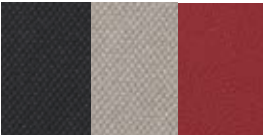
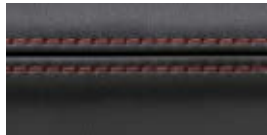
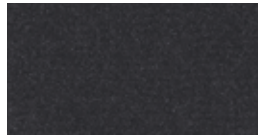
1	2	3	4	5
DUOTONE STOELN MET STIKNADEN	AFWERKING MIDDENCONSOLE	HEMELBEKLEDING ¹	BOVENZIJDE DASHBOARD MET STIKNADEN	TAPIJT
				
Ebony met Siena Tan	Linear Vee aluminium², Knurled aluminium, Carbon Fibre	Ebony of Grey	Ebony met Siena Tan	Ebony
				
Ebony met Ivory	Linear Vee aluminium², Knurled aluminium, Carbon Fibre	Ebony, Grey of Ivory³	Ebony met Ivory	Ebony
				
Ebony met Pimento	Linear Vee aluminium², Knurled aluminium, Carbon Fibre	Ebony, Grey of Pimento⁴	Ebony met Pimento	Ebony

¹Standaard in Ebony Morzine, als optie in Grey Morzine of in Ebony Suedecloth. Als optie in Ebony, Pimento of Ivory leder.

²Linear Vee aluminium is standaard.







³Hemelbekleding in Ivory leder niet beschikbaar i.c.m. glazen panoramadak.

⁴Hemelbekleding in Pimento alleen beschikbaar op Convertible.

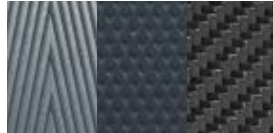
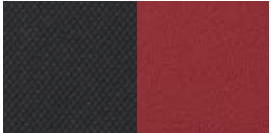
OPTIE: R-PERFORMANCE-STOELN MET BEKLEDING IN WINDSOR LEDER
 EN SUEDECLOTH I.C.M. INTERIEUR IN WINDSOR LEDER

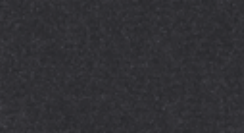
①	②	③	④	⑤
STOELN MET STIKNADEN	AFWERKING MIDDENCONSOLE	HEMELBEKLEDING	BOVENZIJDE DASHBOARD MET STIKNADEN	TAPIJT
				
Ebony met Cirrus	Linear Vee aluminium ² , Knurled aluminium, Carbon Fibre	Ebony Suedecloth	Ebony met Cirrus	Ebony

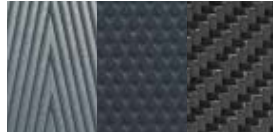
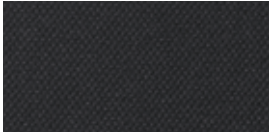
OPTIE: R PERFORMANCE-STOELN MET BEKLEDING IN WINDSOR LEDER
 EN INTERIEUR IN EXTENDED WINDSOR LEDER

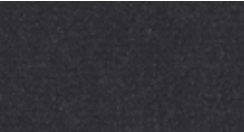
①	②	③	④	⑤
STOELN MET STIKNADEN	AFWERKING MIDDENCONSOLE	HEMELBEKLEDING ¹	BOVENZIJDE DASHBOARD MET STIKNADEN	TAPIJT
				
Pimento met Ebony	Linear Vee aluminium ² , Knurled aluminium, Carbon Fibre	Ebony of Pimento ⁴	Pimento met Ebony	Ebony
				
Siena Tan met Cirrus	Linear Vee aluminium ² , Knurled aluminium ³ , Carbon Fibre	Ebony	Siena Tan met Cirrus	Ebony

5 KIES UW INTERIEUR

 Configureer uw auto op [jaguar.com](https://www.jaguar.com)











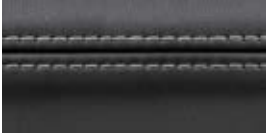

Afgebeeld interieur: Performance-stoelen met bekleding in Quilted Windsor leder in Ebony met stiknaden en microbiezen in Cirrus, Dark Brushed aluminium interieurafwerking, Ebony hemelbekleding, Ebony bovenzijde dashboard en Ebony tapijt.

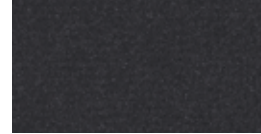



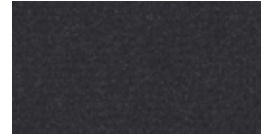

F-TYPE SVR

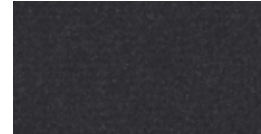
KLEURENCOMBINATIES VOOR HET INTERIEUR

STANDAARD: SVR-PERFORMANCE-STOELEN MET BEKLEDING IN QUILTED WINDSOR LEDER I.C.M. INTERIEUR IN SUEDECLOTH

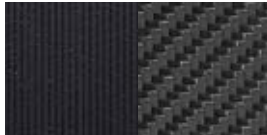
1	2	3	4	5
STOELEN MET STIKNADEN	AFWERKING MIDDENCONSOLE	HEMELBEKLEDING ¹	BOVENZIJDE DASHBOARD MET STIKNADEN	TAPIJT
 Ebony met Cirrus	 Dark Brushed aluminium² of Carbon Fibre	 Ebony	 Ebony met Cirrus	 Ebony
 Ebony met Pimento	 Dark Brushed aluminium² of Carbon Fibre	 Ebony of Pimento³	 Ebony met Pimento	 Ebony
 Ebony met Reims Blue	 Dark Brushed aluminium² of Carbon Fibre	 Ebony	 Ebony met Reims Blue	 Ebony

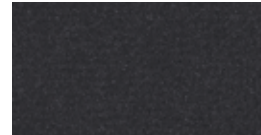
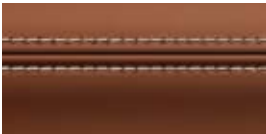
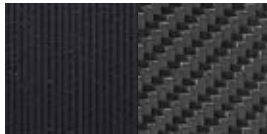
OPTIE: SVR-PERFORMANCE-STOELEN MET BEKLEDING IN QUILTED WINDSOR LEDER I.C.M. INTERIEUR IN WINDSOR LEDER

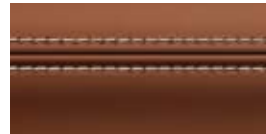
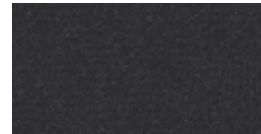
STOELEN MET STIKNADEN	AFWERKING MIDDENCONSOLE	HEMELBEKLEDING ¹	BOVENZIJDE DASHBOARD MET STIKNADEN	TAPIJT
 Pimento met Ebony	 Dark Brushed aluminium² of Carbon Fibre	 Ebony of Pimento³	 Pimento met Ebony	 Ebony
 Siena Tan met Cirrus	 Dark Brushed aluminium² of Carbon Fibre	 Ebony	 Siena Tan met Cirrus	 Ebony

¹Standaard Suedecloth in Ebony. Als optie leder in Ebony en Pimento.

²Dark Brushed aluminium is standaard.

³Hemelbekleding in Pimento leder alleen beschikbaar op Convertible.

5 KIES UW INTERIEUR

 Configureer uw auto op [jaguar.com](https://www.jaguar.com)

Afwerking middenconsole in Knurled aluminium

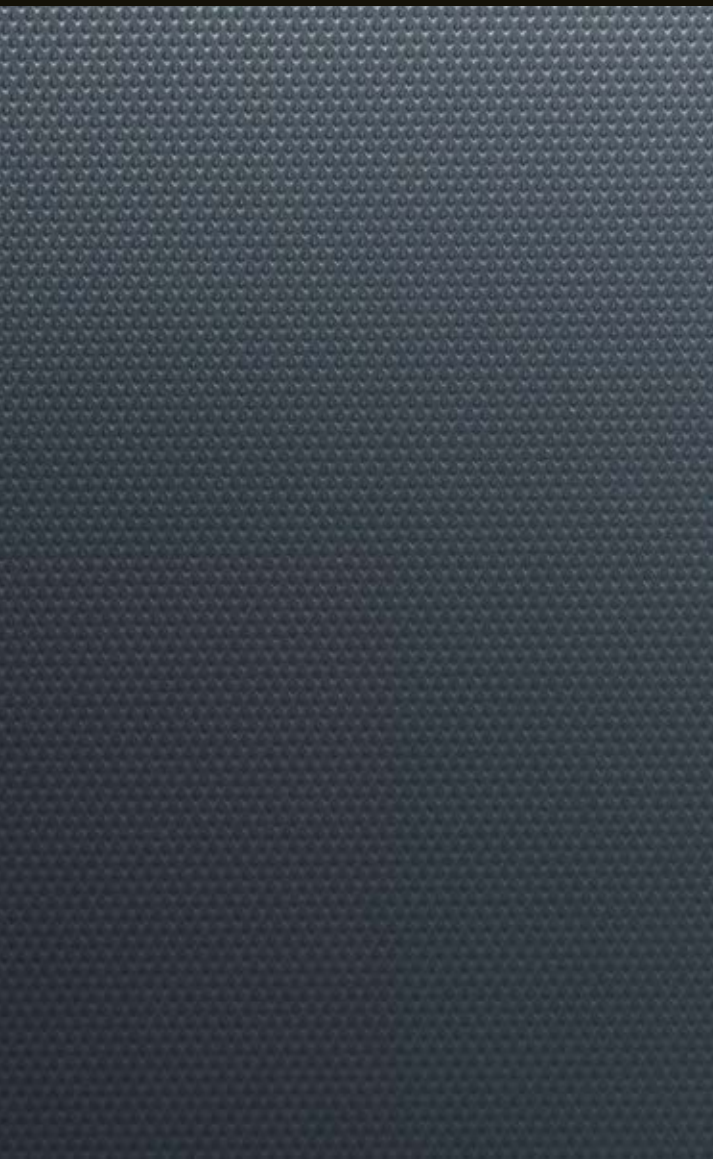

Afwerking middenconsole in Delta aluminium



Afwerking middenconsole in Linear Vee aluminium met R-logo



Afwerking middenconsole in Carbon Fibre

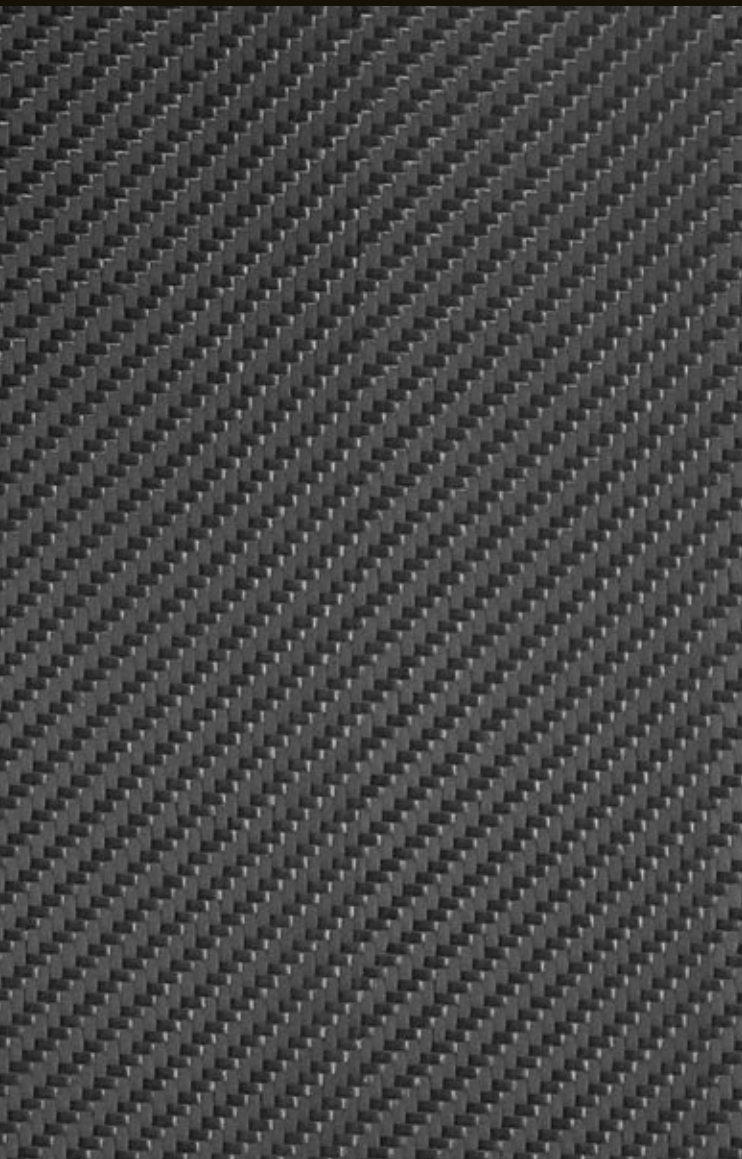

Afwerking middenconsole in Dark Brushed aluminium met SVR-logo



Afwerking middenconsole in Carbon Fibre met SVR-logo

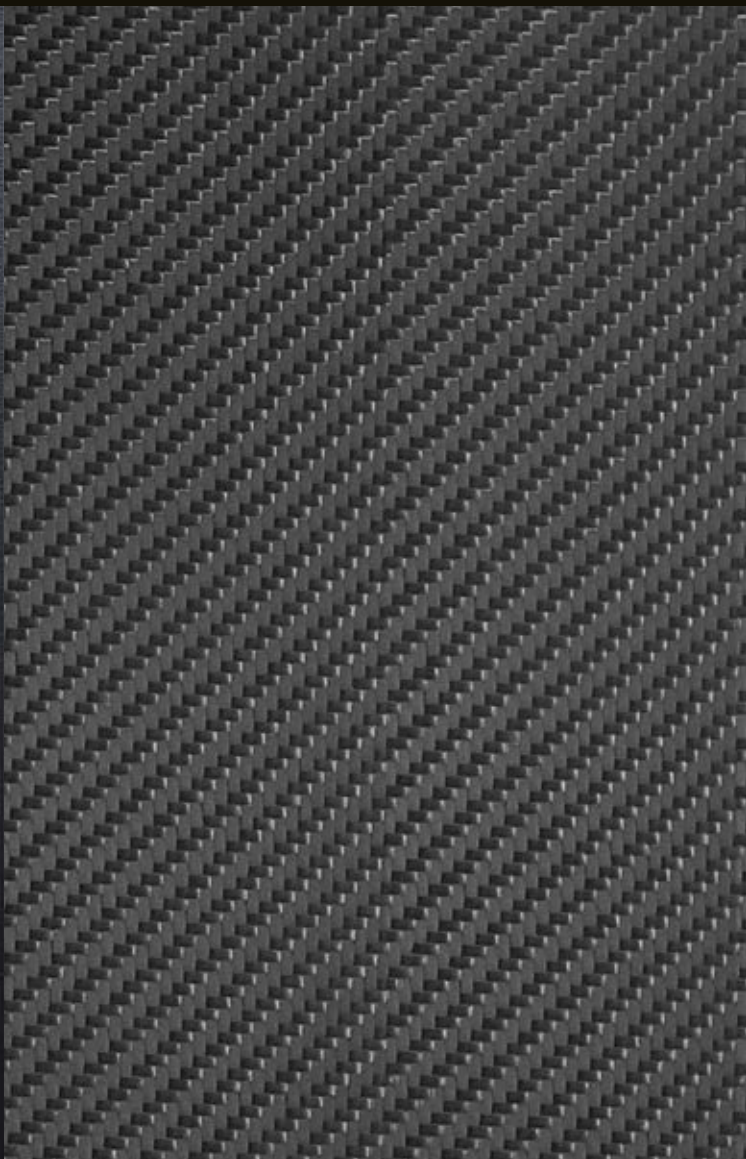

6 KIES UW JAGUAR GEAR ACCESSOIRES

Uw Jaguar dealer geeft u graag meer informatie over het complete programma
Jaguar Gear accessoires of ga naar gear.jaguar.com



**GETOONDE AUTO: F-TYPE R IN YULONG WHITE
MET SILVER WEAVE CARBON FIBRE PACK**

¹Alleen i.c.m. handgeschakelde versnellingsbak.

²Alleen i.c.m. automatische transmissie.

³Alleen Coupé.



Carbon Fibre versnellingspookknop¹
T2R24247

Geniet van het unieke performance-gevoel van de versnellingspookknop met Carbon Fibre bovenzijde en afwerking in hoogglans.



Dorpellijsten met verlichting en individuele tekst
T2R6091

Elegante, roestvaststalen dorpellijsten voor beide portieren. Lichten op zodra een van de portieren wordt geopend. Geaccentueerd door zachte verlichting in Phosphor Blue. Biedt u de mogelijkheid een eigen tekst te kiezen, met keuze uit verschillende lettertypes.



Aluminium schakelpaddles²
T2R6547MMU

Fraaie schakelpaddles in hoogwaardig aluminium ter vervanging van de standaard paddles. Bieden een hoogwaardige afwerking van een belangrijk bedieningselement in het interieur. Gemaakt uit massief gefreesd aluminium, met de hand geborsteld en vervolgens gepolijst en geanodiseerd, ten behoeve van een premium afwerking en uitzonderlijke slijtvastheid.



Flexibele bagagebevestiging
C2D49365

Biedt een handige mogelijkheid om bagage of andere voorwerpen in de bagageruimte te fixeren.



Premium vloermatten
T2R16570PVJ

Luxueuze, op maat gemaakte vloermatten van 2.050 g/m² tapijt met 'JAGUAR' woordmerk in reliëf en randafwerking in Nubuck leder. De matten vormen een fraaie finishing touch van het interieur.



Zijnet³
T2R22934

Het zijnet biedt extra opbergruimte in de bagageruimte en is handig voor het fixeren van losse voorwerpen, zoals tassen of pakketjes.

6 KIES UW JAGUAR GEAR ACCESSOIRES

 Configureer uw auto op [jaguar.com](https://www.jaguar.com)



Powervents in Silver Weave Carbon Fibre¹
T2R25198 - Links T2R25197 - Rechts

Hoogwaardige powervents in voorspatborden in Silver Weave Carbon Fibre versterken de performance-uitstraling van de styling. Voorzien van een 2x2 twill-patroon met markant aluminiumdraad, afgewerkt in hoogglans.



Motorkaplouvres in Silver Weave Carbon Fibre
T2R25193 - Links RWD T2R25191 - Rechts RWD
T2R25194 - Links AWD T2R25192 - Rechts AWD

Hoogwaardige motorkaplouvres in Silver Weave Carbon Fibre voorzien van een 2x2 twill-patroon met markant aluminiumdraad en afgewerkt in hoogglans. Verschaffen de auto een opvallende performance-uitstraling, in combinatie met het gewichtsbesparende voordeel van Carbon Fibre.



Buitenspiegelkappen in Silver Weave Carbon Fibre
T2R25196 - Links T2R25195 - Rechts

Hoogwaardige buitenspiegelkappen in Silver Weave Carbon Fibre versterken de performance-uitstraling van de styling. Deze zijn voorzien van een 2x2 twill-patroon met markant aluminiumdraad, afgewerkt in hoogglans.



Rolbeugels in Silver Weave Carbon Fibre²
T2R23379 - Links T2R23378 - Rechts

Hoogwaardige rolbeugels in Silver Weave Carbon Fibre zijn voorzien van een 2x2 twill-patroon met markant aluminiumdraad en afgewerkt in hoogglans. Verschaffen de auto een opvallende performance-uitstraling, in combinatie met het gewichtsbesparende voordeel van Carbon Fibre.



Windscherm³
T2R11321

Het windscherm reduceert luchtwerelingen en tocht in het interieur, zelfs bij hoge snelheid. Gemakkelijk aan te brengen en te verwijderen. Inclusief opberghoes met Jaguar logo.



Powervents voorspatborden in Gloss Black¹
T2R15226 - Links T2R15225 - Rechts

Powervents in Gloss Black met 'JAGUAR' woordmerk vormen een dynamische aanvulling op de exterieurstyling.



Motorkaplouvres in Chrome⁴
T2R5277LML - Links T2R5276LML - Rechts

Deze exterieurelementen van de F-TYPE worden geaccentueerd door de afwerking in Chrome.



Buitenspiegelkappen in Chrome
T2R5399 - Links T2R5400 - Rechts

Buitenspiegelkappen in Chrome benadrukken het stijlvolle design van de buitenspiegels.



Rolbeugels in Chrome²
T2R5402 - Links T2R5401 - Rechts

Deze exterieurelementen van de F-TYPE worden geaccentueerd door de afwerking in Chrome.



All-Weather autohoes
T2R4364

Op maat gemaakte all-weather autohoes met 'JAGUAR' woordmerk voor de F-TYPE. Beschermt tegen de elementen, inclusief regen, vorst en stof. Snel en gemakkelijk aan te brengen.



Diffuser achter - Carbon Fibre
T2R5391

Een hoogwaardige diffuser met aeroblades voor een optimale luchtstroming vervangt de standaard achterskirt en vormt een opvallend designelement voor het exterieur. Hoogwaardig Carbon Fibre met 2x2 twill-patroon, afgewerkt in High Gloss. Biedt het gewichtsbeparende voordeel van Carbon Fibre. Alleen voor V6- en I4-motoren.



Grille in Gloss Black
T2R13838 - Zonder parkeerfuncties
T2R13839 - Met parkeerfuncties

Biedt een afwerking in Gloss Black van de grille-omlijsting en bumperbalk, waarmee de dynamische uitstraling van de F-TYPE wordt geaccentueerd.

¹Niet voor F-TYPE SVR.

²Alleen voor F-TYPE Convertible.

³Standaard op F-TYPE R en F-TYPE SVR. Tevens beschikbaar als optie.

⁴Niet voor AWD-modellen.

TECHNISCHE GEGEVENS

 Configureer uw auto op jaguar.com

		F-TYPE EN F-TYPE R-DYNAMIC JAGUAR 2.0 LITER i4 300 TURBO BENZINE			F-TYPE EN F-TYPE R-DYNAMIC JAGUAR 3.0 LITER V6 340 SUPERCHARGED BENZINE		
MOTOREN							
Cilinders/Kleppen per cilinder		4/4			6/4		
Boring/Slag	mm	83/92,3			84,5/89		
Cilinderinhoud	cm³	1.997			2.995		
Maximum vermogen	kW (pk)	221 (300)			250 (340)		
@ tpm		5.500			6.500		
Maximum koppel	Nm	400			450		
@ tpm		1.500-4.500			3.500-5.000		
Compressieverhouding	:1	9,5			10,5		
PRESTATIES							
		COUPÉ Automaat	CONVERTIBLE Automaat	Hand	COUPÉ Automaat	Hand	CONVERTIBLE Automaat
0-100 km/h	s	5,7	5,7	5,7	5,3	5,7	5,3
80-120 km/h (bij handgeschakeld in V)	s	3,7	3,7	7,2	3,3	7,2	3,3
Topsnelheid	km/h	250	250	260	260	260	260
BRANDSTOFVERBRUIK - NEDC-EQUIVALENT*							
		Klasse E	Klasse E	Klasse E	Klasse E	Klasse E	Klasse E
NEDC Brandstofverbruik	Stad	l/100 km	10,0	10,0	14,0	13,4	13,4
	Buitenweg	l/100 km	6,6	6,6	8,1	7,8	7,8
	Gecombineerd	l/100 km	7,9	7,9	10,3	9,8	9,8
NEDC CO ₂ -emissies	Stad	g/km	229	229	319	305	305
	Buitenweg	g/km	151	151	185	178	178
	Gecombineerd	g/km	179	179	234	224	224
BRANDSTOFVERBRUIK - WLTP**							
		TEL - TEH [†]	TEL - TEH [†]	TEH [†]	TEL - TEH [†]	TEH [†]	TEL - TEH [†]
WLTP Brandstofverbruik	Laag	l/100 km	13,1-12,9	13,2-13,0	16,8	14,6-14,9	14,7-14,9
	Middelhoog	l/100 km	9,0-9,3	8,9-9,2	11,8	10,1-10,4	10,2-10,4
	Hoog	l/100 km	7,8-8,1	7,8-8,0	9,9	8,6-8,9	8,7-8,9
	Extra Hoog	l/100 km	8,7-9,1	8,8-9,1	10,0	9,3-9,7	9,6-9,8
	Gecombineerd	l/100 km	9,1-9,3	9,1-9,3	11,2	10,0-10,2	10,1-10,3
WLTP CO ₂ -emissies	Laag	g/km	297-291	298-293	380	331-337	332-337
	Middelhoog	g/km	202-211	201-208	267	228-234	230-235
	Hoog	g/km	176-182	177-181	225	194-200	197-202
	Extra Hoog	g/km	196-205	199-205	226	211-218	216-221
Gecombineerd	g/km	205-211	206-210	254	225-232	229-233	
GEWICHTEN^{††}							
Gewicht vanaf	kg	1.525	1.545	1.567	1.577	1.587	1.597
Maximum toelaatbaar gewicht	kg	1.925	1.925	2.000	2.000	2.000	2.000
BESCHIKBARE COMBINATIES VAN UITVOERINGEN EN MOTOREN							
F-TYPE		●	●	●	●	●	●
F-TYPE R-DYNAMIC		●	●	●	●	●	●
F-TYPE CHEQUERED FLAG EDITION		●	●	—	●	—	●
F-TYPE R		—	—	—	—	—	—
F-TYPE SVR		—	—	—	—	—	—

● Standaard — Niet beschikbaar

*De hier vermelde waarden zijn berekend volgens NEDC op basis van officiële WLTP-fabrieksmetingen conform de EU-wetgeving. Uitsluitend voor vergelijkingsdoeleinden. Waarden onder 'real-world'-omstandigheden kunnen verschillen. CO₂-emissie- en brandstofverbruikscijfers kunnen variëren al naargelang de gemonteerde velgen en opties. NEDC-cijfers worden berekend met een wettelijk bepaalde formule op basis van WLTP-cijfers en geven een equivalent van wat die cijfers zouden zijn geweest met de vorige NEDC-test. De juiste belastingtarieven kunnen zo worden bepaald. **WLTP is de nieuwe officiële EU-test die wordt gebruikt om gestandaardiseerde CO₂-emissie en brandstofverbruikscijfers voor personenauto's te berekenen. Hiermee worden brandstof- en energieverbruik, actieradius en emissies gemeten. Deze is ontwikkeld om resultaten te verkrijgen die het brandstofverbruik onder werkelijke rijomstandigheden beter benaderen. Er worden auto's getest die zijn uitgerust met opties en er gelden een zwaardere testprocedure en rijprofiel.

F-TYPE EN F-TYPE R-DYNAMIC JAGUAR 3.0 LITER V6 380 SUPERCHARGED BENZINE				F-TYPE EN F-TYPE R-DYNAMIC JAGUAR 3.0 LITER V6 380 SUPERCHARGED BENZINE AWD				F-TYPE R JAGUAR 5.0 LITER V8 550 SUPERCHARGED BENZINE AWD		F-TYPE SVR JAGUAR 5.0 LITER V8 575 SUPERCHARGED BENZINE AWD	
6/4				6/4				8/4		8/4	
84,5/89				84,5/89				92,5/93		92,5/93	
2.995				2.995				5.000		5.000	
280 (380)				280 (380)				405 (550)		423 (575)	
6.500				6.500				6.500		6.500	
460				460				680		700	
3.500-5.500				3.500-5.500				3.500		3.500	
10,5				10,5				9,5		9,5	
Hand	COUPÉ Automaat	Hand	CONVERTIBLE Automaat	COUPÉ Automaat	CONVERTIBLE Automaat	COUPÉ Automaat	CONVERTIBLE Automaat	COUPÉ Automaat	CONVERTIBLE Automaat	COUPÉ Automaat	CONVERTIBLE Automaat
5,5	4,9	5,5	4,9	5,1	5,1	4,1	4,1	3,7	3,7	3,7	3,7
7,2	3,1	7,2	3,1	3,3	3,3	2,5	2,5	2,3	2,3	2,3	2,3
275	275	275	275	275	275	300	300	322	322	322	314
Klasse E	Klasse E	Klasse E	Klasse E	Klasse E	Klasse E	Klasse E	Klasse E	Klasse E	Klasse E	Klasse E	Klasse E
14,5	13,7	14,5	13,7	14,5	14,5	15,4	15,4	15,4	15,4	15,4	15,4
8,4	7,6	8,4	7,6	7,8	7,8	8,4	8,4	8,4	8,4	8,4	8,4
10,6	9,8	10,6	9,8	10,2	10,2	10,9	10,9	10,9	10,9	10,9	10,9
329	312	329	312	331	331	350	350	350	350	350	350
191	172	191	172	177	177	191	191	191	191	191	191
242	223	242	223	233	233	249	249	249	249	249	249
TEH [†]	TEL - TEH [†]	TEH [†]	TEL - TEH [†]	TEL - TEH [†]	TEL - TEH [†]	TEL - TEH [†]	TEL - TEH [†]	TEL - TEH [†]	TEH [†]	TEH [†]	TEH [†]
17,6	15,8-15,8	17,6	15,8-15,7	17,3-18,7	17,8-18,8	17,7-18,0	17,8-18,0	18,1	18,1	18,1	18,1
12,2	10,9-11,1	12,2	11,0-11,2	11,1-11,4	11,2-11,4	11,2-11,2	11,2-11,2	11,2	11,2	11,2	11,2
9,9	9,2-9,4	9,9	9,3-9,4	9,5-9,5	9,5-9,5	9,1-9,3	9,2-9,3	9,4	9,4	9,4	9,4
10,2	9,8-10,1	10,2	10,0-10,3	10,1-10,1	10,1-10,1	9,6-9,8	9,6-9,7	9,8	9,8	9,8	9,8
11,5	10,6-10,8	11,5	10,8-10,9	11,1-11,3	11,1-11,3	10,9-11,0	10,9-11,0	11,1	11,1	11,1	11,1
413	358-356	413	357-356	391-423	403-426	401-409	405-409	411	411	411	411
277	246-251	277	249-252	252-257	253-257	255-255	255-255	254	254	254	254
218	208-212	218	210-213	214-215	214-215	207-211	208-210	212	212	212	212
229	221-229	229	227-232	227-227	227-227	217-222	217-220	223	223	223	223
260	240-245	260	244-247	252-256	252-255	247-250	247-249	251	251	251	251
1.584	1.594	1.604	1.614	1.674	1.694	1.730	1.745	1.705	1.720	1.720	1.720
2.050	2.050	2.050	2.050	2.150	2.150	2.150	2.150	2.150	2.150	2.150	2.150
●	●	●	●	●	●	—	—	—	—	—	—
●	●	●	●	●	●	—	—	—	—	—	—
—	●	—	●	●	●	—	—	—	—	—	—
—	—	—	—	—	—	●	●	—	—	—	—
—	—	—	—	—	—	—	—	●	●	●	●

[†]TEL (Test Energy Low, energietest licht) en TEH (Test Energy High, energietest zwaar) worden getoond als een gemeten bandbreedte onder WLTP-testomstandigheden. TEL geeft de zuinigste cijfers aan (wanneer de auto is uitgerust met de lichtste set opties). TEH geeft de minst zuinige cijfers aan (wanneer de auto is uitgerust met de zwaarste set opties). WLTP-wetgeving schrijft voor dat wanneer er een verschil van minder dan 5 g/km CO₂ is tussen TEL en TEH, alleen TEH wordt vermeld. ^{**}Vermelde gewichten gelden voor auto's in standaarduitvoering. Gemonteerde opties kunnen dit gewicht verhogen.

AFMETINGEN

 Configureer uw auto op jaguar.com

COUPÉ		JAGUAR 2.0 LITER i4 300 TURBO BENZINE	JAGUAR 3.0 LITER V6 340 SUPERCHARGED BENZINE	JAGUAR 3.0 LITER V6 380 SUPERCHARGED BENZINE	JAGUAR 3.0 LITER V6 380 SUPERCHARGED BENZINE AWD	JAGUAR 5.0 LITER V8 550 SUPERCHARGED BENZINE AWD	JAGUAR 5.0 LITER V8 575 SUPERCHARGED BENZINE AWD
Lengte	mm	4.482	4.482	4.482	4.482	4.482	4.475
Breedte (incl. buitenspiegels)	mm	2.042	2.042	2.042	2.042	2.042	2.042
Breedte (buitenspiegels ingeklapt)	mm	1.923	1.923	1.923	1.923	1.923	1.923
Hoogte	mm	1.311	1.311	1.311	1.311	1.311	1.311
Wielbasis	mm	2.622	2.622	2.622	2.622	2.622	2.622
Spoorbreedte voor	mm	1.597*	1.597*	1.597*	1.597*	1.585	1.585
Spoorbreedte achter	mm	1.649**	1.649**	1.649**	1.649**	1.627	1.611
Bodemvrijheid	mm	100	101	101	104	100	107
Draaicirkel (tussen stoepranden)	m	10,7	10,7	10,7	11,3	11,3	11,3
Bagageruimte Coupé met hoedenplank	l	310	310	310	310	310	310
Bagageruimte Coupé zonder hoedenplank	l	408	408	408	408	408	408
CONVERTIBLE							
Lengte	mm	4.482	4.482	4.482	4.482	4.482	4.475
Breedte (incl. buitenspiegels)	mm	2.042	2.042	2.042	2.042	2.042	2.042
Breedte (buitenspiegels ingeklapt)	mm	1.923	1.923	1.923	1.923	1.923	1.923
Hoogte	mm	1.308	1.308	1.308	1.308	1.308	1.308
Wielbasis	mm	2.622	2.622	2.622	2.622	2.622	2.622
Spoorbreedte voor	mm	1.597*	1.597*	1.597*	1.597*	1.585	1.585
Spoorbreedte achter	mm	1.649**	1.649**	1.649**	1.649**	1.627	1.611
Bodemvrijheid	mm	100	101	101	104	100	107
Draaicirkel (tussen stoepranden)	m	10,7	10,7	10,7	11,3	11,3	11,3
Bagageruimte Convertible	l	207	207	207	207	207	207

*1.585 mm bij 20" lichtmetalen velgen. **1.627 mm bij 20" lichtmetalen velgen.



Draaicirkel

Tussen stoepranden
10,7 m (RWD)
11,3 m (AWD)



Totale breedte (incl. buitenspiegels) 2.042 mm

Totale breedte (buitenspiegels ingeklapt) 1.923 mm

Bagageruimte 408 liter (Coupé) / 207 liter (Convertible)



Afmetingen zijn gemeten op auto bij ledig gewicht. Inhoud bagageruimte gemeten volgens de VDA-norm met blokken van 200 x 100 x 50 mm. Weergegeven waarden gelden voor de F-TYPE R. Zie pagina's 112-113 voor de complete technische gegevens.

GETOONDE AUTO: F-TYPE IN YULONG WHITE, UITGEVOERD MET OPTIES

THE WORLD OF JAGUAR

Uw Jaguar biedt een rijbeleving met instinct voor prestaties, verfijnd door tientallen jaren van innovatief design en vakmanschap. Vermogen en wendbaarheid zijn gecombineerd met élégance en stijl, met een ongeëvenaarde auto als resultaat. Om Jaguar eer te bewijzen, hebben wij een programma Jaguar experiences, publicaties en de Jaguar Lifestyle Collection gecreëerd. Het hoogtepunt wordt gevormd door onze terugkeer op het circuit met Jaguar Racing. Welkom in de wereld van The Art of Performance.

JAGUAR EXPERIENCE



Er is geen betere manier om het karakter van de F-TYPE en Jaguar te leren kennen dan door er zelf in te rijden. Jaguar Experience biedt een programma unieke mogelijkheden om te ontdekken hoe het voelt om de adembenemende prestaties van onze Jaguar modellen te ontketenen. Kom naar een van onze Experience Centres of neem deel aan de Art of Performance Tour. Er wacht u een beleving als nooit tevoren.

jaguar.com/experience

JAGUAR LAND ROVER ICE ACADEMY



Geniet van autorijden van een heel ander niveau, met de Jaguar Land Rover Ice Academy. Gesitueerd op enkele van de vele bevroren meren in Arjeplog, Zweden, wordt uw rijvaardigheid op de proef gesteld op enkele van de zwaarste en meest uitdagende parcours ter wereld. Het biedt u de zeldzame mogelijkheid om met de auto over het ijs te dansen en driftend de spannendste bochten te nemen, onder de bekwame leiding van onze instructeurs. Ontdek zelf de opwindende capaciteiten van de nieuwste Jaguar en Land Rover modellen in extreme omstandigheden.

jaguar.com/ice-academy

Volg ons op:



ACHTER DE SCHERMEN



Zie met eigen ogen hoe onze auto's tot leven worden gewekt. Aan ons bekronde vakmanschap ligt een ongeëvenaarde eenheid van vakkundige technici en geavanceerde productierobots ten grondslag. Onze deskundige gidsen begeleiden u op uw reis door het high tech productieproces; van het persen van de metalen carrosseriedelen tot aan de voltooiing van onze creaties.

jaguar.com/tours

SPECIAL VEHICLE OPERATIONS



Met uitmuntende prestaties, toonaangevende technologie en ongeëvenaarde luxe is Jaguar het toonbeeld van het summum in design en techniek. Special Vehicle Operations gaat nog een stap verder. De exclusieve modellen en gelimiteerde collector's editions, uitgerust met SV-badge, vormen het absolute toonbeeld van het beste van Jaguar, en bieden de ultieme combinatie van kracht en prestaties.

jaguar.com/svo

ABB FIA FORMULA E



De reputatie van Jaguar op het gebied van prestaties, technologie en design is gevestigd op de meest uitdagende circuits en tijdens de spannendste kampioenschappen ter wereld. Van Le Mans tot de Formule 1, en nu in de Formule E, is het circuit onze testbaan. Formule E biedt de perfecte testomstandigheden voor elektrische autotechnologie in een high performance-omgeving. De racekampioenschappen versnellen de ontwikkeling van de elektrische aandrijftechnologie van Jaguar. Elke race in de Formule E helpt de ingenieurs van Jaguar om betere elektrische auto's te maken.

jaguar.com/jaguar-racing

JAGUAR I-PACE eTROPHY



Wij schrijven geschiedenis. Opnieuw. Als leider in de mondiale elektrische omschakeling schrijven wij wederom geschiedenis met de Jaguar I-PACE eTROPHY; wereldwijd de eerste internationale raceklasse voor volledig elektrische productiemodellen. Deze volledig elektrische Jaguar I-PACE eTROPHY raceauto's zijn ontworpen en gebouwd door Special Vehicle Operations om zich te meten op een wereldwijd, emissievrij toneel. Coureurs van de toekomst presenteren de elektrische omschakeling op sensationele wijze.

jaguar.com/etrophy

Volg ons op:



DE JAGUAR LIFESTYLE COLLECTION



Ons nieuwste programma kleding en lifestyle-accessoires is geïnspireerd door Jaguar's rijke erfgoed, race-expertise en iconisch design. Deze exclusieve en fraai uitgevoerde collectie weerspiegelt de stijl en prestaties waar Jaguar om bekend staat.

jaguar.com/collection

JAGUAR MAGAZINE



Dit is ons eigen dynamische, eigentijdse en cosmopolitische magazine. Neem een kijkje achter de schermen bij Jaguar en ontdek onze toewijding aan design, prestaties en innovatie. Ons magazine biedt eveneens interessante artikelen over de wereld van luxe, stijl en reizen. De eerste drie jaar na aanschaf van uw Jaguar ontvangt u het magazine tweemaal per jaar geheel kosteloos. Uw Jaguar dealer geeft u graag meer informatie.

jaguar.com/magazine



UCB 358

TOT UW DIENST

Behalve dat de World of Jaguar een grote variëteit aan exclusieve diensten en lifestyle-producten biedt, maakt Jaguar ook nog eens zorgeloos rijden mogelijk.

JAGUAR CARE

De F-TYPE wordt aangeboden met drie jaar regulier onderhoud en uitgebreide Jaguar Assistance zonder kilometerbeperking en drie jaar garantie (met een maximum van 100.000 km). Wij noemen dit programma Jaguar Care. Dit maakt de totale eigendomskosten van de F-TYPE tot een van de laagste in zijn klasse. Ga voor meer informatie over Jaguar Care voor de F-TYPE naar: jaguar.com/jaguarcare

ORIGINELE ONDERDELEN

Originele Jaguar onderdelen zijn ontworpen, getest en geproduceerd volgens onze zeer strenge eisen voor kwaliteit, pasvorm en duurzaamheid. Elk onderdeel is specifiek voor uw F-TYPE ontwikkeld om zo bij te dragen aan optimale prestaties en een lange, probleemloze levensduur.

FLEET & BUSINESS

Jaguars zijn dynamische en onderscheidende auto's die bedrijven helpen om het unieke karakter en de persoonlijkheid van de onderneming uit te stralen. Wij bieden een uitstekende, totaal klantgerichte aftersales-service, die erop is gericht om elke Jaguar personenauto in topconditie te houden, inclusief het leveren van de allerbeste prestaties en op de meest kostenefficiënte wijze voor bedrijven. Ga voor meer informatie naar jaguar.com/fleet-and-business.

JAGUAR ASSISTANCE

Jaguar Assistance biedt ondersteuning bij pech onderweg, zoals een onverhoopte storing, een ongeval of een lekke band. U kunt altijd vertrouwen op onze assistentie, ongeacht de situatie en ongeacht de locatie.

JAGUAR FINANCIAL SERVICES

Nieuw of gebruikt, voor persoonlijk of zakelijk gebruik, wij hebben mogelijkheden die aansluiten op uw specifieke wensen. Uw Jaguar dealer geeft u graag meer informatie.

VERZEKERING

Met Jaguar Insurance bieden wij, tegen gunstige tarieven, een uitstekende dekking voor uw F-TYPE. Deze zeer complete verzekering omvat de beste voorwaarden die op dit moment verkrijgbaar zijn. Exclusief aangeboden aan Jaguar rijders. Uw Jaguar dealer geeft u graag meer informatie over Jaguar Insurance voor uw F-TYPE.

BELANGRIJK

Jaguar Land Rover Limited streeft er voortdurend naar om de specificaties, het design en de productie van haar auto's, onderdelen en accessoires te verbeteren, en er vinden derhalve voortdurend wijzigingen plaats. Hoewel in deze brochure zo recent mogelijke informatie bijeen is gebracht, kan deze niet worden gezien als een onfeilbare leidraad voor de huidige specificaties of beschikbaarheid. Deze brochure is niet bedoeld als offerte voor de verkoop van bepaalde auto's, onderdelen of accessoires. Dealers zijn geen onderdeel van Jaguar Land Rover Limited en zijn niet geautoriseerd om namens Jaguar Land Rover Limited ongeacht welke, expliciete of impliciete activiteiten uit te voeren of vertegenwoordigingen aan te gaan.

KLEUREN

De ervaring leert dat in drukwerk en online de lak- en bekledingskleuren niet natuurgetrouw worden weergegeven. De getoonde kleuren en bekledingen dienen slechts als voorbeeld. Wij raden u aan bij uw dealer de originele kleurstalen te bekijken. De getoonde kleuren en bekledingen zijn opgenomen in het huidige aanbod. Jaguar Land Rover behoudt zich het recht voor kleuren en/of bekledingen te wijzigen dan wel uit het programma te nemen. Beschikbaarheid van kleuren kan variëren per land. Uw dealer informeert u graag over de beschikbare kleuren/bekledingen. Aan deze brochure kunnen geen rechten worden ontleend. Drukfouten voorbehouden.

ECOLOGISCHE INNOVATIE BIJ JAGUAR

Als onderdeel van het beleid ten aanzien van duurzaamheid streeft Jaguar naar het terugdringen van het gebruik van fossiele brandstoffen, naar een lager gebruik van grondstoffen en naar het reduceren van de hoeveelheid afval.

Zoek op 'Jaguar Environmental Innovation' voor uitgebreide informatie.

Castrol EDGE Professional wordt exclusief aanbevolen door Jaguar.

Meridian is een geregistreerd handelsmerk van Meridian Audio Ltd.
HomeLink® is een gedeponeerd handelsmerk van Gentex Corporation.
Bluetooth® woordmerk en logo's zijn eigendom van Bluetooth SIG, Inc. en elk gebruik hiervan door Jaguar Land Rover Limited gebeurt onder licentie. iPhone is een geregistreerd handelsmerk van Apple Inc. Het navigatiesysteem moet altijd op een dusdanige manier worden gebruikt dat dit geen negatieve invloed heeft op het rijgedrag van de bestuurder, noch de veiligheid van andere weggebruikers in gevaar brengt.

GETOONDE AUTO - LINKS: F-TYPE R-DYNAMIC AWD IN SILICON SILVER, UITGEVOERD MET OPTIES AUTO OP ACHTERPAGINA: F-TYPE SVR IN CALDERA RED

Jaguar Land Rover Limited
Abbey Road, Whitley,
Coventry, CV3 4LF, United Kingdom
Registered in England Number: 1672070
jaguar.com

© Copyright Jaguar Land Rover Limited 2018

1X1521910000BXCNL01P

